

# ***STHOR*** **57091**

- PL ELEKTRYCZNY KLUCZ UDAROWY  
EN ELECTRIC IMPACT WRENCH  
DE ELEKTRO-SCHLAGSCHRAUBER  
RU ЭЛЕКТРИЧЕСКИЙ ГАЙКОБЕРТ  
UA ЕЛЕКТРИЧНИЙ ГАЙКОБЕРТ  
LT ELEKTRINIS SMŪGINIS VERŽLIASUKIS  
LV ELEKTRISKĀ TRIECIENATSLĒGA  
CZ ELEKTRICKÝ RÁZOVÝ UTAHOVÁK  
SK ELEKTRICKÝ RÁZOVÝ UTAHOVÁK  
HU ELEKTROMOS ÚTVECSAVARÓZÓ  
RO CHEIE ELECTRICĂ  
ES LLAVE DE IMPACTO ELÉCTRICA  
FR CLE A CHOCS ELECTRIQUE  
IT AVVITATORE ELETTRICO AD IMPULSO  
NL ELEKTRISCHE SLAGMOERSLEUTEL  
GR ΗΛΕΚΤΡΙΚΟ ΚΛΕΙΔΙ ΣΥΣΦΙΞΗΣ

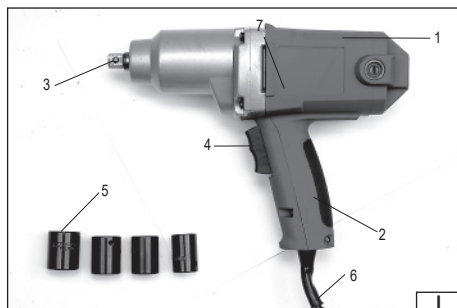



### PL

1. obudowa
2. rękojeść
3. zabierak
4. włącznik sieciowy
5. klucz nasadowy
6. kabel zasilający z wtyczką

### UA

1. корпус
2. рукоятка
3. хомуттик
4. вимикач
5. торцевий ключ
6. провід живлення зі штепселем

### SK

1. skříňa
2. rukoväť
3. unášač
4. sieťový spínač
5. nástřčkový kľúč
6. kábel napájania so zástrčkou

### FR

1. boîtier
2. poignée
3. toc
4. interrupteur électrique
5. clé à douille
6. câble d'alimentation avec une fiche

### EN

1. case
2. handle
3. collector
4. switch
5. socket wrench
6. mains cord with a plug

### LT

1. korpusas
2. rankena
3. griebtuvas
4. tinklo jungiklis
5. Ziedinis raktas
6. maitinimo kabelis su kištuku

### HU

1. ház
2. fogantyú
3. forgótűske
4. hálózáti kapcsoló
5. dugókulcs
6. hálózáti kábel a dugasszal

### IT

1. corpo
2. manico
3. brida
4. insettore
5. chiave a tubo
6. cavo di alimentazione con spina

### DE

1. Gehäuse
2. Griff
3. Mitnehmer
4. Netzschalter
5. Steckschlüssel
6. Stromversorgungskabel mit Stecker

### LV

1. korpus
2. rokturis
3. saite
4. ieslēdzis
5. galatslēga
6. elektrotbas vads ar kontakttdakšu

### RO

1. carcasa
2. mânierul
3. mandrina (antrenorul)
4. întrerupătorul electric
5. cheie tubulară
6. cablul de alimentare, cu ștecăr

### NL

1. behuizing
2. handvat
3. aandrijfrol
4. schakelaar
5. moersleutel
6. stroomkabel met stekker

### RU

1. корпус
2. рукоятка
3. поводок
4. сетевой выключатель
5. торцевый ключ
6. провод питания со штепселем

### CZ

1. skříň
2. rukojeť
3. unášač
4. síťový spínač
5. nástřčkový kľúč
6. napájecí kabel se zástrčkou

### ES

1. armazón
2. mango
3. recolector
4. interruptor eléctrico
5. llave tubular
6. cable de alimentación con enchufe

### GR

1. περίβλημα
2. χειρολαβή
3. οδηγός
4. ενεργοποίηση δικτύου
5. κλειδί περιχωλλίου
6. καλώδιο τροφοδότησης με φιά

2021

Rok produkcji:  
Production year:  
Produktionsjahr:

Год выпуска:  
Rok výroby:  
Pagaminimo metai:

Ražošanas gads:  
Rok výroby:  
Rok výroby:

Gyártási év:  
Anul producției utilajului:  
Año de fabricación:

Année de fabrication:  
Anno di produzione:  
Bouwjaar:

Έτος παραγωγής:

TOYA S.A. ul. Soltysowicka 13-15, 51-168 Wrocław, Polska





Цей символ повідомляє про заборону розміщення відходів електричного та електронного обладнання (в тому числі акумуляторів), у тому числі з іншими відходами. Відпрацьоване обладнання повинно бути вибірково зібрано і передано в пункт збору для забезпечення його переробки і відновлення, щоб зменшити кількість відходів і зменшити ступінь використання природних ресурсів. Неконтрольоване вивільнення небезпечних компонентів, що містяться в електричному та електронному обладнанні, може представляти небезпеку для здоров'я людини і викликати негативні зміни в навколишньому середовищі. Господарство відіграє важливу роль у розвитку повторного використання та відновлення, включаючи утилізацію використаного обладнання. Більш детальну інформацію про правильні методи утилізації можна отримати у місцевій владі або продавця.

Šis simbolis rodo, kad draudžiama išmesti panaudotą elektrinę ir elektroninę įrangą (įskaitant baterijas ir akumuliatorius) kartu su kitomis atliekomis. Naudota įranga turėtų būti renkama atskirai ir siunčiama į surinkimo punktą, kad būtų užtikrintas jos perdirimas ir utilizavimas, siekiant sumažinti atliekas ir sumažinti gamtos išteklių naudojimą. Nekontroliuojamas pavojingų komponentų, esančių elektros ir elektroninėje įrangoje, išsiskyrimas gali kelti pavojų žmogui sveikatai ir sukelti neigiamus natūralios aplinkos pokyčius. Namų ūkis vaidina svarbų vaidmenį prisidedant prie pakartotinio įrenginių naudojimo ir utilizavimo, įskaitant perdirbimą. Noredami gauti daugiau informacijos apie tinkamą perdirbimo būdus, susisiekite su savo vietos valdžios institucijomis ar pardavėju.

Šis simbols informē par aizliegumu izmest elektrisko un elektronisko iekārtu atkritumos (tostarp baterijas un akumulatorus) kopā ar citiem atkritumiem. Nolietotas iekārtas ir jāsavāc atsevišķi un jānodod savākšanas punktā ar mērķi nodrošināt atkritumu atveidojo pārstrādi un reģenerāciju, lai ierobežotu to apjomu un samazinātu dabas resursu izmantošanas līmeni. Elektriskajās un elektroniskajās iekārtās ietvertu bīstamo sastāvdaļu nekontrolēta izdalīšanās var radīt cilvēku veselības apdraudējumu un izraisīt negatīvas izmaiņas apkārtnē vidē. Mājsaimniecība pilda svarīgu lomu atveidojās izmantošanas un reģenerācijas, tostarp nolietoto iekārtu pārstrādes veicināšanā. Vairāk informācijas par atbilstošām atveidojās pārstrādes metodēm var saņemt pie vietējo varas iestāžu pārstāvjiem vai pārdevēja.

Tento symbol informuje, že je zakázáno likvidovat použité elektrické a elektronické zařízení (včetně baterií a akumulátorů) společně s jiným odpadem. Použité zařízení by mělo být shromažďováno selektivně a odesláno na sběrné místo, aby byla zajištěna jeho recyklace a využití, aby se snížilo množství odpadu a snížil stupeň využívání přírodních zdrojů. Necontrolované uvolňování nebezpečných složek obsažených v elektrických a elektronických zařízeních může představovat hrozbu pro lidské zdraví a způsobit negativní změny v přírodním prostředí. Domácnost hraje důležitou roli při přispívání k opětovnému použití a využití, včetně recyklace použitého zařízení. Další informace o vhodných způsobech recyklace Vám poskytne místní úřad nebo prodejce.

Tento symbol informuje o zákaze vyhadzovania opotrebovaných elektrických a elektronických zariadení (vrátane batérií a akumulátorov) do komunálneho (netriedeného) odpadu. Opotrebované zariadenia musia byť separovane a odovzdané do príslušných zberných miest, aby mohli byť náležite recyklované, čím sa znižuje množstvo odpadov a znižuje využívanie prírodných zdrojov. Necontrolované uvoľňovanie nebezpečných látok, ktoré sú v elektrických a elektronických zariadeniach, môže ohrožovať ľudské zdravie a mať negatívny dopad na životné prostredie. Každá domácnosť má dôležitú úlohu v procese opätovného použitia a opätovného získavania surovín, vrátane recyklácie, z opotrebovaných zariadení. Blíže informácie o správnych metódach recyklácie vám poskytne miestna samospráva alebo predajca.

Ez a szimbólum arra hívja fel a figyelmet, hogy tilos az elhasznált elektromos és elektronikus készüléket (többek között elemeket és akkumulátorokat) egyéb hulladékokkal együtt kidobni. Az elhasznált készüléket szelektíven gyűjtsé és a hulladék mennyiségének, valamint a természetes erőforrások felhasználásának csökkentése érdekében adja le a megfelelő gyűjtőponton újrafeldolgozás és újrahasznosítás céljából. Az elektromos és elektronikus készülékekben található veszélyes összetevők ellenőrizetlen kibocsátása veszélyt jelenthet az emberi egészségre és negatív változásokat okozhat a természetes környezetben. A háztartások fontos szerepet töltenek be az elhasznált készülék újrafeldolgozásában és újrahasznosításában. Az újrahasznosítás megfelelő módjával kapcsolatos további információkat a helyi hatóságoktól vagy a termék értékesítőjétől szerezhet.

Acest simbol indică faptul că deșeurile de echipamente electrice și electronice (inclusiv baterii și acumulatori) nu pot fi eliminate împreună cu alte tipuri de deșeur. Deșeurile de echipamente trebuie colectate și preluate separat la un punct de colectare în vederea reciclării și recuperării, pentru a reduce cantitatea de deșeur și consumul de resurse naturale. Eliberarea necontrolată a componentelor periculoase conținute în echipamentele electrice și electronice poate prezenta un risc pentru sănătatea oamenilor și are efect advers asupra mediului. Gospodăriile joacă un rol important prin contribuția lor la reutilizare și recuperare, inclusiv reciclarea deșeurilor de echipamente. Pentru mai multe informații în legătură cu metodele de reciclare adecvate, contactați autoritățile locale sau distribuitorul dumneavoastră.

Este símbolo indica que los residuos de aparatos eléctricos y electrónicos (incluidas las pilas y acumuladores) no pueden eliminarse junto con otros residuos. Los aparatos usados deben recogerse por separado y entregarse a un punto de recogida para garantizar su reciclado y recuperación a fin de reducir la cantidad de residuos y el uso de los recursos naturales. La liberación incontrolada de componentes peligrosos contenidos en los aparatos eléctricos y electrónicos puede suponer un riesgo para la salud humana y causar efectos adversos en el medio ambiente. El hogar desempeña un papel importante en la contribución a la reutilización y recuperación, incluido el reciclado de los residuos de aparatos. Para obtener más información sobre los métodos de reciclaje adecuados, póngase en contacto con su autoridad local o distribuidor.

Ce symbole indique que les déchets d'équipements électriques et électroniques (y compris les piles et accumulateurs) ne peuvent être éliminés avec d'autres déchets. Les équipements usagés devraient être collectés séparément et remis à un point de collecte afin d'assurer leur recyclage et leur valorisation et de réduire ainsi la quantité de déchets et l'utilisation des ressources naturelles. La dissémination incontrolée de composants dangereux contenus dans des équipements électriques et électroniques peut présenter un risque pour la santé humaine et avoir des effets néfastes sur l'environnement. Le ménage joue un rôle important en contribuant à la réutilisation et à la valorisation, y compris le recyclage des équipements usagés. Pour plus d'informations sur les méthodes de recyclage appropriées, contactez votre autorité locale ou votre revendeur.

Questo simbolo indica che l'apparecchiatura elettrica e elettronica usata (comprese le batterie e gli accumulatori) non può essere smaltita insieme con altri rifiuti. Le apparecchiature usate devono essere raccolte separatamente e consegnate al punto di raccolta specializzato per garantire il riciclaggio e il recupero, al fine di ridurre la quantità di rifiuti e diminuire l'uso delle risorse naturali. Il rilascio incontrollato dei componenti pericolosi contenuti nelle apparecchiature elettriche e elettroniche può costituire il rischio per la salute umana e causare gli effetti negativi sull'ambiente naturale. Il nucleo familiare svolge il ruolo importante nel contribuire al riutilizzo e al recupero, compreso il riciclaggio dell'apparecchiatura usata. Per ottenere le ulteriori informazioni sui metodi di riciclaggio appropriati, contattare l'autorità locale o il rivenditore.

Dit symbol geeft aan dat afgedankte elektrische en elektronische apparatuur (inclusief batterijen en accu's) niet samen met ander afval mag worden weggegooid. Afgedankte apparatuur moet gescheiden worden ingezameld en bij een inzamelpunt worden ingeleverd om te zorgen voor recycling en teruggewinning, zodat de hoeveelheid afval en het gebruik van natuurlijke hulpbronnen kan worden beperkt. Het ongecontroleerd vrijkomen van gevaarlijke componenten in elektrische en elektronische apparatuur kan een risico vormen voor de menselijke gezondheid en schadelijke gevolgen hebben voor het milieu. Het huishouden speelt een belangrijke rol bij het bijdragen aan hergebruik en teruggewinning, inclusief recycling van afgedankte apparatuur. Voor meer informatie over de juiste recyclingmethoden kunt u contact opnemen met uw gemeente of detailhandelaar.

Αυτό το σύμβολο δείχνει ότι απαγορεύεται η απόρριψη χρησιμοποιημένου ηλεκτρικού και ηλεκτρονικού εξοπλισμού (συμπεριλαμβανομένων των μπαταριών και συσσωρευτών) με άλλα απόβλητα. Ο χρησιμοποιούμενος εξοπλισμός θα πρέπει να συλλέγεται επιλεκτικά και να αποστρέφεται σε σημείο συλλογής για να εξασφαλιστεί η ανακύκλωσή του και η ανάκτησή του για τη μείωση των αποβλήτων και τη μείωση του βαθμού χρήσης των φυσικών πόρων. Η ανεξέλεγκτη απελευθέρωση επικίνδυνων συστατικών που περιέχονται στον ηλεκτρικό και ηλεκτρονικό εξοπλισμό μπορεί να αποτελέσει απειλή για την ανθρώπινη υγεία και να προκαλέσει αρνητικές αλλαγές στο φυσικό περιβάλλον. Το νοικοκυριό διαδραματίζει σημαντικό ρόλο στην συμβολή στην επαναχρησιμοποίηση και ανάκτηση, συμπεριλαμβανομένης της ανακύκλωσης, χρησιμοποιούμενου εξοπλισμού. Για περισσότερες πληροφορίες σχετικά με τις κατάλληλες μεθόδους ανακύκλωσης, επικοινωνήστε με τις τοπικές αρχές ή τον πωλητή.

## CHARAKTERYSTYKA NARZĘDZIA

Klucz udarowy jest elektronarzędziem zwykłym, II klasy izolacji przeznaczonym do odkręcania i dokręcania nakrętek i śrub. Dzięki zasilaniu elektrycznemu nie jest wymagane posiadanie instalacji pneumatycznej do pracy kluczem. Przyrząd został zaprojektowany do użytku wyłącznie w gospodarstwach domowych i nie może być wykorzystywany profesjonalnie, tj. w zakładach pracy i do prac zarobkowych. Prawidłowa, niezawodna i bezpieczna praca narzędzia zależna jest od właściwej eksploatacji, dlatego:

**Przed przystąpieniem do pracy z narzędziem należy przeczytać całą instrukcję i zachować ją.**

Za szkody powstałe w wyniku nie przestrzegania przepisów bezpieczeństwa i zaleceń niniejszej instrukcji dostawca nie ponosi odpowiedzialności.

## WYPOSAŻENIE

Klucz jest dostarczany w stanie kompletnym i nie wymaga montażu. Wraz z kluczem dostarczane są klucze nasadowe.

## PARAMETRY TECHNICZNE

Parametr	Jednostka miary	Wartość
Numer katalogowy		57091
Napięcie znamionowe	[V]	230~
Częstotliwość znamionowa	[Hz]	50
Moc znamionowa	[W]	800
Prędkość obrotowa	[min <sup>-1</sup> ]	2200
Maksymalny moment obrotowy	[Nm]	325
Częstotliwość udaru	[min <sup>-1</sup> ]	2600
Rozmiar zabieraka	[° / mm]	1/2 / 12,5
Klasa ochronności elektrycznej		II
Stopień ochrony (IPXX)		IP20
Masa	[kg]	3,23
Poziom hałasu		
- L <sub>pa</sub> (ciśnienie)	[dB] (A)	88,0 ± 3,0
- L <sub>wak</sub> (moc)	[dB] (A)	99,0 ± 3,0
Drgania (dokręcanie udarowe przy maks. wydajności)	[m/s <sup>2</sup> ]	9,93 ± 1,5

## OGÓLNE OSTRZEŻENIA DOTYCZĄCE BEZPIECZEŃSTWA ELEKTRONARZĘDZI

**Ostrzeżenie! Należy zapoznać się ze wszystkimi ostrzeżeniami bezpieczeństwa, ilustracjami oraz specyfikacjami dostarczonymi z tym elektronarzędziem.** Nieprzestrzeganie ich może prowadzić do porażenia elektrycznego, pożaru albo do poważnych urazów.

**Zachować wszystkie ostrzeżenia oraz instrukcje do przyszłego odniesienia się.**

Pojęcie „elektronarzędzie” użyte w ostrzeżeniach odnosi się do wszystkich narzędzi napędzanych prądem elektrycznym zarówno przewodowych, jak i bezprzewodowych.

### Bezpieczeństwo miejsca pracy

**Miejsce pracy należy utrzymywać dobrze oświetlone i w czystości.** Nieporządek i słabe oświetlenie mogą być przyczynami wypadków.

**Nie należy pracować elektronarzędziami w środowisku o zwiększonym ryzyku wybuchu, zawierającym palne ciecze, gazy lub opary.** Elektronarzędzia generują iskry, które mogą zapalić pył lub opary.

**Nie należy dopuszczać dzieci i osób postronnych do miejsca pracy.** Utrata koncentracji może spowodować utratę kontroli.

### Bezpieczeństwo elektryczne

**Wtyczka przewodu elektrycznego musi pasować do gniazdka sieciowego. Nie wolno modyfikować wtyczki w jakikolwiek sposób. Nie wolno stosować żadnych adapterów wtyczki z uziemionymi elektronarzędziami.** Niemodyfikowana wtyczka pasująca do gniazdka zmniejsza ryzyko porażenia prądem elektrycznym.

**Unikać kontaktu z uziemionymi powierzchniami takimi jak rury, grzejniki i chłodziarki.** Uziemienie ciała zwiększa ryzyko porażenia prądem elektrycznym.

**Nie należy narażać elektronarzędzi na kontakt z opadami atmosferycznymi lub wilgocią.** Woda i wilgoć, która dostanie się do wnętrza elektronarzędzia zwiększa ryzyko porażenia prądem elektrycznym.

Nie przeciążaj kabla zasilającego. Nie używaj kabla zasilającego do noszenia, ciągnięcia lub odłączania wtyczki od gniazda sieciowego. Unikać kontaktu kabla zasilającego z ciepłem, olejami, ostrymi krawędziami i ruchomymi częściami. Uszkodzenie lub spleątanie kabla zasilającego zwiększa ryzyko porażenia prądem elektrycznym.

W przypadku pracy poza pomieszczeniami zamkniętymi należy używać przedłużaczy przeznaczonych do pracy poza pomieszczeniami zamkniętymi. Użycie przedłużacza przystosowanego do pracy na zewnątrz pomieszczeń zmniejsza ryzyko porażenia prądem elektrycznym.

W przypadku, gdy używanie elektronarzędzia w środowisku wilgotnym jest nieuniknione, jako ochronę przed napięciem zasilania należy stosować urządzenie różnicowoprądowe (RCD). Zastosowanie RCD zmniejsza ryzyko porażenia prądem elektrycznym.

#### Bezpieczeństwo osobiste

Pozostań czujny, zwracaj uwagę na to, co robisz i zachowuj zdrowy rozsądek podczas pracy elektronarzędziem. Nie używaj elektronarzędzia będąc zmęczonym lub pod wpływem narkotyków, alkoholu lub leków. Nawet chwila nieuwagi podczas pracy może prowadzić do poważnych urazów osobistych.

Używaj środków ochrony osobistej. Zawsze zakładaj ochronę wzroku. Stosowanie środków ochrony osobistej, takich jak maski przeciwpyłowe, przeciwpoślizgowe obuwie ochronne, kaski i ochronniki słuchu zmniejszają ryzyko poważnych urazów osobistych. Zapobiegaj przypadkowemu uruchomieniu. Upewnij się, że włącznik elektryczny jest w pozycji „wyłączony” przed podłączeniem do zasilania i/lub akumulatora, podniesieniem lub przenoszeniem elektronarzędzia. Przenoszenie elektronarzędzia z palcem na włączniku lub zasilanie elektronarzędzia, gdy włącznik jest w pozycji „włączony” może prowadzić do poważnych urazów. Przed włączeniem elektronarzędzia usuń wszelkie klucze i inne narzędzia, które zostały użyte do jego regulacji. Klucze pozostawiony na obracających się elementach narzędzia może prowadzić do poważnych urazów.

Nie sięgaj i nie wychylaj się zbyt daleko. Utrzymuj odpowiednią postawę oraz równowagę przez cały czas. Pozwoli to na łatwiejsze zapanowanie nad elektronarzędziem w przypadku niespodziewanych sytuacji podczas pracy.

Ubieraj się odpowiednio. Nie zakładaj luźnej odzieży lub biżuterii. Utrzymuj włosy oraz odzież z dala od ruchomych części elektronarzędzia. Luźna odzież, biżuteria lub długie włosy mogą zostać pochwycone przez ruchome części.

Jeżeli urządzenia są przystosowane do podłączenia odciągu pyłu lub gromadzenia pyłu, upewnij się, że zostały one podłączone i użyte prawidłowo. Użycie odciągu pyłu zmniejsza ryzyko zagrożeń związanych z pyłami.

Nie pozwól, aby doświadczenie nabyte z częstego użycia narzędzia spowodowały bez troskę i ignorowanie zasad bezpieczeństwa. Beztroskie działanie może spowodować poważne urazy w ułamku sekundy.

#### Użytkowanie i troska o elektronarzędzie

Nie przeciążaj elektronarzędzia. Używaj elektronarzędzia właściwego do wybranego zastosowania. Właściwe elektronarzędzie zapewni lepszą i bezpieczniejszą pracę jeżeli zostanie użyte do zaprojektowanego obciążenia.

Nie używaj elektronarzędzia, jeśli włącznik elektryczny nie umożliwia włączenia i wyłączenia. Narzędzie, które nie daje się kontrolować za pomocą włącznika sieciowego jest niebezpieczne i należy je oddać do naprawy.

Odcłącz wtyczkę od gniazda zasilającego i/lub zdemontuj akumulator, jeżeli jest odłączalny od elektronarzędzia przed regulacją, wymianą akcesoriów lub przechowywaniem narzędzia. Takie środki zapobiegawcze pozwolą na uniknięcie przypadkowego włączenia elektronarzędzia.

Przechowuj narzędzie w miejscu niedostępnym dla dzieci, nie pozwól osobom nieznającym obsługi elektronarzędzia lub tych instrukcji posługiwać się elektronarzędziem. Elektronarzędzia są niebezpieczne w rękach nieprzeszkolonych użytkowników.

Konserwuj elektronarzędzia oraz akcesoria. Sprawdzaj narzędzie pod kątem niedopasowań lub zacięć ruchomych części, uszkodzeń części oraz jakichkolwiek innych warunków, które mogą wpłynąć na działanie elektronarzędzia. Uszkodzenia należy naprawić przed użyciem elektronarzędzia. Wiele wypadków jest spowodowanych przez niewłaściwie konserwowane narzędzia. Narzędzia tnące należy utrzymywać czyste i naostrzone. Właściwie konserwowane narzędzia tnące z ostrymi krawędziami jest mniej skłonne do zakleszczania i jest łatwiej kontrolować je podczas pracy.

Stosuj elektronarzędzia, akcesoria oraz narzędzia wstawiane itd. zgodnie z niniejszymi instrukcjami, biorąc pod uwagę rodzaj i warunki pracy. Stosowanie narzędzi do innej pracy niż zostały zaprojektowane, może spowodować powstanie niebezpiecznej sytuacji.

Rękojeści oraz powierzchnie do chwywania utrzymuj suche, czyste oraz wolne od oleju i smaru. Śliszkie rękojeści i powierzchnie do chwywania nie pozwalają na bezpieczną obsługę oraz kontrolowanie narzędzia w niebezpiecznych sytuacjach.

#### Naprawy

Naprawiaj elektronarzędzie tylko w uprawnionych do tego zakładach, używających tylko oryginalnych części zamiennej. Zapewni to właściwe bezpieczeństwo pracy elektronarzędzia.

#### OSTRZEŻENIA DOTYCZĄCE BEZPIECZEŃSTWA WKRĘTAREK

Trzymaj narzędzie za izolowane chwyt podczas pracy gdzie element złączny może zetknąć się z ukrytym przewodem lub z kablem zasilającym. Element złączny stykając się z przewodem „pod napięciem” może spowodować, że metalowe części narzędzia znajdują się „pod napięciem” i spowodują porażenie elektryczne operatora.

## DODATKOWE INSTRUKCJE BEZPIECZEŃSTWA

W czasie użytkowania narzędzia, przestrzegać zawsze załączonych w instrukcji obsługi bezpieczeństwa, jak również innych instrukcji BHP.

Narzędzia nie wolno wystawiać na wpływ opadów atmosferycznych.

Należy zawsze sprawdzać, czy istniejące napięcie zasilania odpowiada napięciu podanemu na tabliczce znamionowej narzędzia.

Przed rozpoczęciem użytkowania należy upewnić się, że stosowane nasadki nie są uszkodzone. W przypadku zaobserwowania uszkodzeń należy wymienić nasadki na nowe pozbawione uszkodzeń.

Stosowane klucze nasadowe i inne narzędzia wstawiane muszą być przystosowane do pracy z narzędziami pneumatycznymi.

Dołączane narzędzia wstawiane muszą być sprawne, czyste i nieuszkodzone, a ich rozmiar dostosowany do rozmiarów zabieraka. Zabronione jest przerabianie gniazd kluczy lub zabieraka.

Podczas pracy należy stosować okulary ochronne, zaleca się stosować rękawice i ubiór ochronny.

Podczas pracy klucz zawsze trzymać oburącz.

## OBSŁUGA KLUCZA

**UWAGA!** Montaż wyposażenia może być dokonywany tylko przy odłączonym napięciu zasilającym. **Wyciągnąć wtyczkę przewodu narzędzia z gniazda zasilającego!**

*Praca z udarowymi kluczami nasadowymi*

Przed rozpoczęciem wkręcania śruby lub nakrętki kluczem nasadowym, ręcznie nakręcić śrubę lub nakrętkę na gwint (przynajmniej dwa obroty).

Upewnić się, że został dobrze dobrany rozmiar klucza nasadowego względem odkręcanego lub dokręcanego elementu. Złe dobranie rozmiarów może skutkować zniszczeniem zarówno klucza jak i nakrętki lub śruby.

*Dokręcanie i odkręcanie*

Zainstalować na zabieraku odpowiedni udarowy klucz nasadowy. (II)

Podłączyć narzędzie do zasilania.

Chwyć narzędzie oburącz. (III)

Klucz nasadowy nasunąć na nakrętkę lub łeb śruby.

Nacisnąć włącznik i przytrzymać go w pozycji odpowiadającej pożądanemu kierunkowi obrotów. (IV)

W przypadku dokręcania nacisnąć i przytrzymać włącznik w pozycji F, natomiast w przypadku odkręcania w pozycji R.

W przypadku dokręcania, po osiągnięciu maksymalnego momentu obrotowego, zadziała sprzęgło przeciążeniowe i zostanie odłączony napęd zabieraka. Należy wtedy puścić włącznik i odczekać do całkowitego ustania obrotów silnika.

W przypadku odkręcania, należy sprawdzić czy moment, z jakim została dokręcona nakrętka nie przekracza maksymalnego momentu obrotowego klucza. W takim przypadku także zadziała sprzęgło przeciążeniowe i może nie być możliwe odkręcenie nakrętki.

Po odkręceniu należy zwolnić nacisk na włącznik urządzenia i odczekać do całkowitego ustania obrotów silnika.

Po skończonej pracy odłączyć narzędzie od zasilania i przystąpić do konserwacji.

## KONSERWACJA I PRZEGLĄDY

**UWAGA!** Przed przystąpieniem do regulacji, obsługi technicznej lub konserwacji wyciągnij wtyczkę narzędzia z gniazda sieci elektrycznej. Po zakończonej pracy należy sprawdzić stan techniczny elektronarzędzia poprzez oględziny zewnętrzne i ocenę: korpusu i rękowości, przewodu elektrycznego z wtyczką i odgiętką, działania włącznika elektrycznego, drożności szczelin wentylacyjnych, iskrzenia szczotek, głośności pracy łożysk i przekładni, rozruchu i równomierności pracy. W okresie gwarancji użytkownik nie może domontować elektronarzędzi, ani wymieniać żadnych podzespołów lub części składowych, gdyż powoduje to utratę praw gwarancyjnych. Wszelkie nieprawidłowości obserwowane przy przeglądzie, lub w czasie pracy, są sygnałem do przeprowadzenia naprawy w punkcie serwisowym. Po zakończeniu pracy, obudowę, szczeliny wentylacyjne, przełączniki, rękojeść dodatkową i osłony należy oczyścić np. strumieniem powietrza (o ciśnieniu nie większym niż 0,3 MPa), pędzlem lub suchą szmatką bez użycia środków chemicznych i płynów czyszczących. Narzędzia i uchwyty oczyścić suchą czystą szmatką.

## PROPERTIES OF THE TOOL

The impact wrench is an ordinary electric tool, insulation Class II, which has been designed for unscrewing and tightening nuts and bolts. Thanks to electric power supply it is not required to use a pneumatic system to work with the wrench. The tool has been designed solely for household tasks and it must not be used professionally. A correct, reliable and safe functioning of the tool depends on its proper use, so:

**Before you proceed to operate the grinder, read the manual thoroughly and keep it.**

The supplier will not be held responsible for any damage resulting from the safety regulations and the recommendations indicated hereby not being observed.

## EQUIPMENT

The wrench is supplied in a complete and does not require assembly. Along with the wrench supplied socket wrenches.

## TECHNICAL PARAMETERS

Parameter	Unit of measurement	Value
Catalogue number		57091
Nominal voltage	[V]	230~
Nominal frequency	[Hz]	50
Nominal power	[W]	800
Rotational speed	[min <sup>-1</sup> ]	2200
Maximum torque	[Nm]	325
Frequency of the impact action	[min <sup>-1</sup> ]	2600
Size of the drive	[ <sup>°</sup> / mm]	1/2 / 12,5
Electric protection class		II
Grade of protection (IPXX)		IP20
Mass	[kg]	3,23
Level of noise		
- L <sub>pa</sub> (pressure)	[dB] (A)	88,0 ± 3,0
- L <sub>wa</sub> (power)	[dB] (A)	99,0 ± 3,0
Vibration (impact tightening at maximum efficiency)	[m/s <sup>2</sup> ]	9,93 ± 1,5

## GENERAL WARNINGS FOR THE SAFETY OF POWER TOOLS

**Warning! Read all safety warnings, illustrations and specifications provided with this power tool.** Failure to do so may result in electric shock, fire or serious injury.

**Keep all warnings and instructions for future reference.**

The term "power tool" used in warnings applies to all tools driven by power both wired and wireless.

### Workplace safety

**Keep the workplace well-lit and clean.** Disorder and poor lighting can be causes of accidents.

**Do not work with power tools in an environment with an increased risk of explosion, containing flammable liquids, gases or vapors.** Power tools generate sparks that can ignite dust or fumes.

**Children and third persons should not be allowed to enter the workplace.** Loss of concentration can result in loss of control.

### Electrical safety

**The plug of the electric cable must match the power socket. You must not modify the plug in any way. Do not use any plug adapters with earthed power tools.** An unmodified plug that fits the outlet reduces the risk of electric shock.

**Avoid contact with earthed surfaces such as pipes, radiators and coolers.** Grounding the body increases the risk of electric shock.  
**Do not expose power tools to contact with atmospheric precipitation or moisture.** Water and moisture that gets inside the power tool increases the risk of electric shock.

**Do not overload the power cable. Do not use the power cord to carry, pull or unplug the power plug from the power outlet.**  
**Avoid contact of the power cable with heat, oils, sharp edges and moving parts.** Damage or entanglement of the power cord increases the risk of electric shock.

**In the case of working outside closed rooms, use extension cords intended for work outside closed rooms.** The use of an extension cord adapted for outdoor use reduces the risk of electric shock.



When using a power tool in a humid environment is unavoidable as a protection against supply voltage use a residual current device (RCD). The use of RCD reduces the risk of electric shock.

### Personal safety

**Stay alert, pay attention to what you do and keep common sense while working with the power tool. Do not use a power tool when you are tired or under the influence of alcohol or medication.** Even a moment of inattention while working can lead to serious personal injury.

**Use personal protective equipment. Always wear eye protection.** The use of personal protective equipment such as dust masks, anti-slip safety shoes, helmets and hearing protection reduce the risk of serious personal injury.

**Prevent accidental operation. Make sure that the electric switch is in the "off" position before connecting to the power supply and / or battery, lifting or moving the power tool.** Moving the power tool with the finger on the switch or powering the power tool, when the switch is in the "on" position can lead to serious injuries.

**Before turning on the power tool remove any keys and other tools that were used to adjust it.** The key left on the rotating parts of the power tool can lead to serious injuries.

**Do not reach and do not lean too far. Keep the right attitude and balance all the time.** This will allow easier control over the power tool in case of unexpected work situations.

**Dress accordingly. Do not wear loose clothing or jewelry. Keep your hair and clothing away from moving parts of the power tool.** Loose clothing, jewelry or long hair can be caught by moving parts.

**If the devices are fitted for the connection of dust extraction or dust collection, make sure that they are connected and used properly.** The use of dust extraction reduces the risk of dust hazards.

**Do not let the experience acquired from frequent use of the tool resulted in carelessness and ignoring safety rules.** Carefree action can cause serious injuries in a fraction of a second.

### Use and care of the power tool

**Do not overload the power tool. Use the power tool appropriate for the selected application.** The right power tool will provide a better and safer job if used according to the designed load.

**Do not use the power tool, if the electric switch does not allow switching on and off.** Power tool, which cannot be controlled by means of a power switch is dangerous and must be returned for repair.

**Disconnect the plug from the power socket and / or remove the battery if it is detachable from the power tool before adjusting, changing accessories or storing the tool.** Such preventive measures will allow you to avoid accidentally turning on the power tool.

**Keep the tool out of the reach of children, do not let people who do not know how to operate the power tool or these instructions use a power tool.** Power tools are dangerous in the hands of untrained users.

**Maintain power tools and accessories. Check the tool for mismatches or jams of moving parts, damage to parts and any other conditions that may affect the operation of the power tool. Damage must be repaired before using the power tool.**

Many accidents are caused by incorrectly maintained tools.

**Keep cutting tools sharp and clean.** Properly maintained cutting tools with sharp edges are less prone to jamming and are easier to control when working.

**Use power tools, accessories and inserted tools etc. in accordance with these instructions, taking into account the type and conditions of work.** The use of tools for work other than designed is likely to result in a dangerous situation.

**Handles and gripping surfaces must be dry, clean and free from oil and grease.** Slippery handles and gripping surfaces do not allow for safe operation and control of the tool in dangerous situations.

### Repairs

**Repair the power tool only in authorized facilities using only original spare parts.** This ensures proper operation safety of the power tool.

### SCREWDRIVERS SAFETY WARNINGS

**Hold the power tool by insulated gripping surfaces, when performing an operation where the fastener may contact hidden wiring or its own cord.** Fastener contacting a "live" wire may make exposed metal parts of the power tool "live" and could give the operator an electric shock.

### ADDITIONAL SAFETY INSTRUCTIONS

While using the tool, it is required to observe at all times the recommendations indicated in the manual as well as other safety recommendations.

The tool must not be exposed to precipitations.

Make always sure the power supply voltage corresponds to the value indicated in the rating plate of the tool.

Before you proceed to operate the tool, make sure the wrench sockets to be used are not damaged. In case any damage has been detected, the sockets must be immediately replaced.

Socket head wrenches and other inserted tools must be adequate for operation with pneumatic tools. The sockets and other inserted tools must be in good working order, clean and undamaged, and their sizes must be appropriate for the size of the drive.

It is prohibited to modify the wrench sockets or the drive.  
During work it is always required to wear protective goggles, and it is recommended to wear gloves and protective clothes.  
During work the wrench must be always held with both hands.

## OPERATION OF THE WRENCH

**ATTENTION!** Installation of accessories may be realised only when the power supply voltage is off. **Remove the plug of the power supply cord of the tool from the mains socket!**

### *Work with impact socket head wrenches*

Before you start turning bolts or nuts with a socket head wrench, place the bolt or nut manually on the thread (at least two turns).

Make sure the size of the socket head wrench has been selected correctly in relation to the element to be tightened or undone. Incorrect size may be a cause of damage both to the wrench and the nut or the bolt.

### *Tightening and undoing bolts and nuts*

Install an adequate socket head impact wrench on the drive (II)

Connect the tool to the mains.

Grab the tool with both hands. (III)

Place the socket head wrench on the nut or bolt head.

Press the switch and hold it in the position which corresponds to the required direction of rotation. (IV)

In case an element is to be tightened, press and hold the switch at the position F, while in case of undoing elements hold it in the position R.

In case an element is to be tightened, once the maximum torque has been reached the overload coupling will be activated and the drive power transmission system will be turned off. Then release the switch and wait until the rotation of the motor has stopped.

In case elements are to be undone, make sure the torque at which the nut was tightened does not exceed the maximum torque for the wrench. In such case the overload coupling will also be activated, and it may turn out to be impossible to undo the nut.

Once the element has been undone, release the switch of the tool and wait until the rotation of the motor has stopped.

Once work has been concluded disconnect the tool from the mains and realise maintenance activities.

## MAINTENANCE AND OVERHAUL

**ATTENTION!** Before any adjustment, technical service or maintenance operations unplug the tool. Once the operations have been finished, the technical conditions of the tool must be assessed by means of external evaluation and inspection of the following elements: body and handle, conductor with a plug and deflection, functioning of the electric switch, patency of ventilation slots, sparking of brushes, noise level of functioning of bearings and gears, start-up and smoothness of operation. During the guarantee period, the user cannot dismantle the electric tools or change any sub-assemblies or elements, since it will cancel any guarantee rights. All irregularities detected at overhaul or during functioning of the tools are a signal to have the tool repaired at a service shop. Once the functioning has been concluded, the casing, ventilation slots, switches, additional handle and protections must be cleansed with a stream of air (at a pressure not exceeding 0.3 MPa), with a brush or a cloth without any chemical substances or cleaning liquids. Tools and handles must be cleansed with a clean cloth.

## CHARAKTERISTIK DES ERZEUGNISSES

Der Schlagschraubenschlüssel ist ein gewöhnliches Elektrowerkzeug der II. Isolierklasse und ist zum An- und Abschrauben von Muttern und Schrauben bestimmt. Auf Grund seiner Stromversorgung wird für den Funktionsbetrieb mit dem Schlagschraubenschlüssel keine Druckluftanlage benötigt. Das Werkzeug ist nur für den Gebrauch in Haushalten vorgesehen. Man darf es nicht professionell und für gewerbliche Arbeiten verwenden. Die richtige, zuverlässige und sichere Arbeit mit dem Werkzeug ist abhängig von einer zweckmäßigen Nutzung, deshalb:

**Vor Beginn der Arbeiten mit dem Gerät ist die ganze Anleitung durchzulesen und einzuhalten.**

Für Schäden, die im Ergebnis der Nichteinhaltung der Sicherheitsvorschriften und Empfehlungen der vorliegenden Anleitung entstanden, übernimmt der Lieferant keine Verantwortung.

## AUSRÜSTUNG

Der Schlagschrauber wird in einem kompletten Zustand angeliefert und erfordert keine Montage.

## TECHNISCHE PARAMETER

Parameter	Maßeinheit	Wert
Katalognummer		57091
Nennspannung	[V]	230~
Nennfrequenz	[Hz]	50
Nennleistung	[W]	800
Drehgeschwindigkeit	[min <sup>-1</sup> ]	2200
Maximales Drehmoment	[Nm]	325
Schlagfrequenz	[min <sup>-1</sup> ]	2600
Abmessung des Mitnehmers	[° / mm]	1/2 / 12,5
Elektrische Schutzklasse		II
Schutzgrad (IPXX)		IP20
Gewicht	[kg]	3,23
Lärmpegel		
- L <sub>pa</sub> (Druck)	[dB] (A)	88,0 ± 3,0
- L <sub>wa</sub> (Leistung)	[dB] (A)	99,0 ± 3,0
Schwingungen (Schlagschrauben bei maximaler Leistung)	[m/s <sup>2</sup> ]	9,93 ± 1,5

## ALLGEMEINE SICHERHEITSHINWEISE FÜR ELEKTROWERKZEUGE

**Warnung! Alle mit diesem Elektrowerkzeug / dieser Maschine mitgelieferten Sicherheitshinweise, Abbildungen und Spezifikationen gründlich lesen.** Bei Nichtbeachten ist elektrischer Schlag, Brand oder ernsthafte Verletzungen nicht auszuschließen.

**Alle Warnungen sowie Anleitungen für mögliche Bezugnahme aufbewahren.**

Der in den Warnungen verwendete Begriff „Elektrowerkzeug / Maschine“ betrifft alle Werkzeuge / Maschinen mit dem Netz- oder kabellosen Elektroantrieb.

### Sicherheit am Arbeitsplatz

**Arbeitsplatz gut beleuchtet und sauber halten.** Bei Unordnung oder schwacher Beleuchtung kann es zu Unfällen kommen.

**Elektrowerkzeuge / Maschinen nicht in einer Umgebung mit erhöhter Explosionsgefahr, mit brennbaren Flüssigkeiten, Gasen oder Dämpfen gebrauchen.** Bei Einsatz von Elektrowerkzeugen / Maschinen kann der Funkenflug zu Staub- oder Dampfentzündung führen.

**Kinder und Unbefugte fern vom Arbeitsplatz halten.** Bei reduzierter Konzentration kann die Kontrolle über das Werkzeug verloren gehen.

### Elektrische Sicherheit

**Der Stecker des Stromkabels muss für die Steckdose geeignet sein. Stecker niemals modifizieren. Keine Steckeradapter mit geerdeten Elektrowerkzeugen / Maschinen verwenden.** Originalstecker, die zur Steckdose passen, minimieren die Gefahr eines möglichen elektrischen Schlages.

**Berührung geerdeter Flächen, wie Rohre, Heizkörper, Kühlgeräte, vermeiden.** Die Erdung auf den Körper erhöht die Gefahr eines möglichen elektrischen Schlages.

**Elektrowerkzeuge / Maschinen gegen direkte Regen- oder Schneeeinwirkung schützen.** Dringt Wasser oder Feuchte ins Elektrowerkzeug / die Maschine, erhöht sich die Gefahr eines möglichen elektrischen Schlages.

Stromkabel nicht überlasten. Gerät am Stromkabel werde tragen, noch ziehen, Gerät durch Ziehen des Steckers und nicht des Stromkabels elektrisch abschalten. Kontakt des Stromkabels mit Wärme, Ölen, scharfen Kanten und beweglichen Teilen vermeiden. Ein beschädigtes oder verwirrtes Stromkabel erhöht die Gefahr eines elektrischen Schlages.

Bei der Arbeit im Freien nur Verlängerungskabel für den Einsatz im Freien verwenden. Mit derartigen Verlängerungskabeln wird die Gefahr eines elektrischen Schlages minimiert.

Ist der Einsatz der Elektrowerkzeuge / Maschinen in einer feuchten Umgebung unvermeidbar, sind Stromschutzvorrichtungen zum Schutz gegen die Versorgungsspannung einzusetzen. Dadurch wird die Gefahr eines elektrischen Schlages minimiert.

#### **Persönliche Sicherheit**

Immer achtsam bleiben, alle Tätigkeiten vorsichtig durchführen und Zurechnungsfähigkeit bei der Arbeit mit Elektrowerkzeugen / Maschinen behalten. Elektrowerkzeuge / Maschinen bei Müdigkeit oder unter Einfluss von Alkohol, Drogen oder Arzneimitteln nicht bedienen. Nur eine kurze Unachtsamkeit kann bei der Arbeit ernsthafte Körperverletzungen herbeiführen.

**Persönliche Schutzausrüstungen verwenden. Schutzbrille immer tragen.** Persönliche Schutzausrüstungen, wie Staubschutzmasken, rutschfreies Schutzhühwerk, Schutzhelme und Gehörschutz, reduzieren die Gefahr ernsthafter Körperverletzungen.

**Unerwartete Inbetriebnahme des Gerätes vermeiden. Vor dem Netz- / Akkuanschluss oder Vertragen des Elektrowerkzeuges / der Maschine sicherstellen, dass der Steuerschalter auf „Aus“ steht.** Wird das Elektrowerkzeug / die Maschine mit dem Finger auf dem Steuerschalter vertragen oder mit dem Steuerschalter auf „Ein“ angeschlossen, kann es zu ernsthaften Körperverletzungen führen.

**Alle Schlüssel und andere Werkzeuge, die zur Einstellung des Elektrowerkzeuges / der Maschine verwendet wurden, vor Einschalten des Gerätes entfernen.** Ein an den rotierenden Komponenten des Elektrowerkzeuges / der Maschine zurückgelassener Schlüssel kann zu ernsthaften Verletzungen führen.

**Nicht zu weit greifen oder sich beugen. Für eine korrekte Körperstellung während der Arbeit sorgen.** Dadurch kann das Elektrowerkzeug / die Maschine bei unerwarteten Situationen bei der Arbeit einfacher beherrscht werden.

**Entsprechende Schutzkleidung tragen. Lose Kleidung oder Schmuck nicht tragen. Lose Haare und die Kleidung fern von beweglichen Komponenten des Elektrowerkzeuges / der Maschine halten.** Lose Kleidungsstücke, Schmuck oder lange Haare können durch diese Komponenten erfasst werden.

**Sind die Geräte für den Anschluss einer Staubabsaugung ausgelegt, sicherstellen, dass sie korrekt angeschlossen und betrieben wird.** Mithilfe einer Staubabsaugung wird die Gefahr ernsthafter Körperverletzungen minimiert.

**Nicht zulassen, dass die bei der häufigen Bedienung von Elektrowerkzeugen / Maschinen gewonnenen Erfahrungen zur Unachtsamkeit und Ignorierung der Sicherheitsgrundsätze führen.** Das unvorsichtige Vorgehen kann blitzschnell zu Körperverletzungen führen.

#### **Elektrowerkzeuge / Maschinen gebrauchen und pflegen**

**Elektrowerkzeug / Maschine nicht überlasten und nur für den geplanten Einsatz gebrauchen.** Ein entsprechendes Elektrowerkzeug / eine Maschine kann eine leistungsstärkere und sicherere Arbeit gewährleisten, wird das Gerät für die beabsichtigte Beanspruchung eingesetzt.

**Elektrowerkzeug / Maschine nicht überlasten, wenn die Ein- und Ausschaltung mit dem Steuerschalter nicht möglich ist.** Kann keine Kontrolle über das Elektrowerkzeug / die Maschine mit dem Steuerschalter gewährleistet werden, stellt es eine Gefahr dar und das Gerät ist dann reparieren lassen.

**Stecker des Stromkabels ziehen und/oder (abbaubaren) Akku demontieren, bevor eine Einstellung, der Zubehörwechsel oder die Lagerung des Elektrowerkzeuges / der Maschine durchgeführt wird.** Durch diese Sicherheitsmaßnahmen kann eine unerwartete Inbetriebnahme des Elektrowerkzeuges / der Maschine verhindert werden.

**Elektrowerkzeug / Maschine fern von Kindern lagern, Elektrowerkzeug / Maschine durch Personen, die in der Gerätebedienung oder diesen Anleitungen nicht unterwiesen sind, nicht bedienen lassen.** Von nicht unterwiesenen Personen bediente Elektrowerkzeuge / Maschinen stellen eine Gefahr dar.

**Elektrowerkzeuge / Maschinen und Zubehör ordnungsgemäß warten. Elektrowerkzeuge / Maschinen auf nicht zusammenpassende oder verklemmte Werkzeuge, beschädigte Komponenten oder sonstige Fälle kontrollieren, die Funktion des Elektrowerkzeuges / der Maschine beeinträchtigen können. Alle Schäden vor Einsatz des Elektrowerkzeuges / der Maschine beheben lassen.** Viele Unfälle werden durch eine mangelhafte Wartung des Elektrowerkzeuges / der Maschine herbeigeführt.

**Schneidwerkzeuge immer sauber und geschärft halten.** Ordnungsgemäß gewartete scharfkantige Schneidwerkzeuge verkleben sich selten und können bei der Arbeit besser kontrolliert werden.

**Nur Elektrowerkzeuge / Maschinen, Zubehör oder sonstige Anbauwerkzeuge usw. nach dieser Bedienungsanleitung einsetzen, dabei die Art und die Bedingungen der jeweiligen Arbeit berücksichtigen.** Werden Werkzeuge nicht bestimmungsgemäß eingesetzt, kann es zu gefährlichen Situationen führen.

**Handgriffe und Haleflächen immer trocken, sauber, öl- und schmierstofffrei halten.** Durch verschmutzte Handgriffe und Haleflächen wird eine sichere Bedienung und Kontrolle des Elektrowerkzeuges / der Maschine bei gefährlichen Situationen unmöglich.

#### **Reparaturen**

**Elektrowerkzeug / Maschine nur in entsprechenden Vertragswerkstätten unter Einsatz von Originalersatzteilen reparieren lassen.** Dadurch wird eine entsprechende Arbeitssicherheit des Gerätes gewährleistet.

## WARNHINWEISE FÜR DIE SICHERHEIT VON SCHRAUBENFAHRERN

**Halten Sie das Werkzeug während der Arbeit an isolierten Griffen fest, wo das Befestigungselement mit einem ver-  
steckten Kabel oder Netzkabel in Kontakt kommen kann.** Befestigungselemente, die mit „stromführenden“ Drähten in Kontakt  
kommen, können dazu führen, dass Metallteile des Werkzeugs „spannungsführend“ werden und dem Bediener einen elektrischen  
Schlag verursachen.

### ZUSÄTZLICHE SICHERHEITSHINWEISE

Während der Nutzung des Werkzeuges sind die in der Bedienanleitung sowie auch in anderen Arbeitsschutzanleitungen enthal-  
tenen Sicherheitshinweise zu beachten und einzuhalten.

Das Werkzeug darf den Einwirkungen atmosphärischer Niederschläge nicht ausgesetzt werden.

Man muss immer prüfen, ob die vorhandene Spannung der Stromversorgung der auf dem Typenschild des Werkzeuges ange-  
gebenen Spannung entspricht.

Vor Beginn der Nutzung muss man sich davon überzeugen, ob die verwendeten Aufsätze nicht beschädigt sind. Wenn solche  
Beschädigungen festgestellt werden, sind die Aufsätze gegen neue, ohne Beschädigungen, auszutauschen.

Die verwendeten Steckschlüssel und die anderen eingesetzten Werkzeuge müssen für den Betrieb mit Druckluftwerkzeugen  
geeignet sein. Die beigefügten und eingesetzten Werkzeuge müssen funktionsfähig, sauber und unbeschädigt sowie ihre Abmes-  
sung den Maßen des Mitnehmers angepasst sein. Das Umarbeiten des Steckschlüssels oder des Mitnehmers ist verboten.

Während der Arbeit sind Schutzbrillen zu tragen. Handschuhe und Schutzkleidung werden ebenso empfohlen.

Der Schlagschraubenschlüssel ist während der Arbeit auch immer mit beiden Händen zu halten.

### BEDIENUNG DES SCHLÜSSELS

**ACHTUNG!** Die Montage der Ausrüstung darf nur bei abgetrennter Stromversorgung ausgeführt werden. **Dabei ist der Stecker  
der Anschlussleitung des Werkzeuges aus der Netzsteckdose zu ziehen!**

#### *Funktionsbetrieb mit Schlagsteckschlüsseln*

Bevor die Schrauben oder Muttern mit dem Steckschlüssel eingeschraubt werden, ist die Schraube oder Mutter von Hand auf das  
Gewinde zu schrauben (mindestens zwei Umdrehungen).

Weiterhin muss man sich überzeugen, ob die richtige Abmessung für den Steckschlüssel in Bezug auf das ab- oder anzuschrau-  
bende Element gewählt wurde. Schlecht gewählte Größenabmessungen können die Zerstörung sowohl des Schlüssels als auch  
der Mutter oder Schraube zur Folge haben.

#### *Anschrauben und Abschrauben*

Auf dem Mitnehmer ist der entsprechende Schlagsteckschlüssel zu installieren. (II)

Das Werkzeug wird an die Stromversorgung angeschlossen.

Das Werkzeug mit beiden Händen ergreifen. (III)

Den Steckschlüssel auf die Mutter oder den Schraubenkopf schieben.

Den Schalter drücken und ihn in der Position halten, die der gewünschten Drehrichtung entspricht. (IV)

Beim Anschrauben ist der Schalter zu drücken und in der Position F zu halten, beim Abschrauben dagegen in der Position R.

Wird beim Anschrauben das maximale Drehmoment erreicht, spricht die Überlastkupplung an und der Antrieb des Mitnehmers wird  
getrennt. Dann muss man den Schalter loslassen und abwarten, bis die Umdrehungen des Motors völlig zum Stillstand kommen.

Beim Abschrauben dagegen muss man überprüfen, ob das Moment, mit welchem die Mutter angeschraubt wurde, das maximale  
Drehmoment des Schlüssels nicht überschreitet. In solch einem Fall spricht auch die Überlastkupplung an und das Abschrauben  
der Mutter darf nicht mehr möglich sein.

Nach dem Abschrauben muss man den Druck auf die Taste des Geräteschalters freigeben und abwarten, bis die Umdrehungen  
des Motors völlig zum Stillstand kommen. Nach beendeter Arbeit ist das Werkzeug von der Stromversorgung zu trennen und mit  
den Wartungsarbeiten zu beginnen.

### KONSERVIERUNG UND ÜBERSICHTUNGEN

**ACHTUNG!** Vor dem Beitritt zur Regulierung, technischen Bedienung und Konservierung soll man die Einrichtung von der Elek-  
tronetz durch die Herausziehung des Steckers aus der Netzdose abschalten. Nach der Beendigung der Arbeit soll man technischen  
Stand durch äußere Besichtigungen und die Beurteilung von: Gestell und Handgriff, Elektroleitung mit Stecker und Abbiegungs-  
stück, Tätigkeit des Elektroschalters, Durchgängigkeit von Lüftungsschlitzen, Funken von Bürsten, Arbeitslautstärke von Lager  
und Getriebe, Anfahren und Arbeitsgleichmäßigkeit überprüfen. In der Garantiezeit kann der Benutzer keine Elektrowerkzeuge  
demontieren oder keine Bauteile sowie Bestandteile austauschen, weil dies eine Verlierung der Garantierechte verursacht. Alle  
beobachtete bei der Übersicht oder in der Arbeitszeit Unrichtigkeiten bestimmen das Signal zur Durchführung der Reparatur im  
Service. Nach der Beendigung der Arbeit soll man Gehäuse, Lüftungsschlitze, Schalter, Zusatzhandgriff und Bedeckungen z.B. mit  
dem Druckluftstrahl (vom Druck nicht größer als von 0,3 MPa), Pinsel oder trockenen Lappen ohne Benutzung von Chemiemittel  
und Reinigungsflüssigkeiten reinigen. Die Werkzeuge und Handgriffe soll man mit dem sauberen, trockenen Lappen reinigen.

## ХАРАКТЕРИСТИКА УСТРОЙСТВА

Ударный гайковерт является обычным электроинструментом II класса изоляции, предназначенным для откручивания и закручивания гаек и болтов. Поскольку инструмент питается от электросети, для его работы не требуется наличие пневматической системы. Устройство предназначено для пользования исключительно в условиях домохозяйств. Запрещается пользоваться ним в случае профессиональных и платных работ. Правильная, безотказная и безопасная работа устройства зависит от его правильной эксплуатации, поэтому:

**Перед началом работы с устройством необходимо детально ознакомиться с инструкцией и спbereчь ee.**

Поставщик не отвечает за ущерб, нанесенный в результате несоблюдения правил безопасности и рекомендаций из данной инструкции.

## ОСНАЩЕНИЕ

Ключ поставляется в комплектном состоянии и не требует сборки.

## ТЕХНИЧЕСКИЕ ХАРАКТЕРИСТИКИ

Параметр	Единица измерения	Значение
Каталожный номер		57091
Номинальное напряжение	[В]	~230
Номинальная частота	[Гц]	50
Номинальная мощность	[Вт]	800
Скорость вращения	[мин <sup>-1</sup> ]	2200
Максимальный крутящий момент	[Нм]	325
Частота ударов	[мин <sup>-1</sup> ]	2600
Размер головки	[./ мм]	1/2 / 12,5
Класс электроизоляции		II
Класс защиты (IPXX)		IP20
Масса	[кг]	3,23
Уровень шума		
- L <sub>pa</sub> (давление)	[дБ] (А)	88,0 ± 3,0
- L <sub>wa</sub> (мощность)	[дБ] (А)	99,0 ± 3,0
Вибрации (ударное завинчивание при максимальной производительности)	[м/с <sup>2</sup> ]	9,93 ± 1,5

## ОБЩИЕ ПРЕДОСТЕРЕЖЕНИЯ, КАСАЮЩИЕСЯ БЕЗОПАСНОСТИ ЭЛЕКТРОИНСТРУМЕНТОВ

**Предостережение! Следует ознакомиться со всеми предостережениями по безопасности, иллюстрациями и спецификациями, которые доставлялись с этим электроинструментом / машиной. Несоблюдение их может привести к электрическому поражению, пожару или к серьезным травмам.**

Сохранить все предостережения и инструкции для будущего отнесения.

Понятия «электроинструмент / машина», использованные в предостережениях, относятся ко всем инструментам / машинам, которые приводятся в действие электрическим током, как проводных, так и беспроводных.

### Безопасность рабочего места

**Рабочее место следует сохранять при хорошем освещении и в чистоте.** Беспорядок и слабое освещение могут быть причинами возникновения случаев.

**Не следует работать электроинструментами / машинами в среде с увеличенным риском взрыва, который содержит горючие жидкости, газы или пары.** Электроинструменты / машины генерируют искры, которые могут зажечь пыль или пары.

**Не следует допускать детей и посторонних лиц к рабочему месту.** Потеря концентрации может стать причиной потери контроля.

### Электрическая безопасность

**Штепсель провода должен подходить к сетевой розетке. Не полагается модифицировать штепсели каким-либо иным способом. Не полагается применять никаких адаптеров штепселя с заземленными электроинструментами / машинами.** Не модифицированный штепсель, подходящий к розетке, уменьшает риск поражения электрическим током. **Следует избегать контакта с заземленными такими поверхностями, как трубы, обогреватели и холодильники.** Заземление тела увеличивает риск поражения электрическим током.

Не следует подвергать электроинструменты / машин на контакт с атмосферными осадками или влажностью. Вода и влажность, которая проникнет внутрь электроинструмента / машины, увеличивает риск поражения электрическим током. Не протягивать питающий кабель. Не применять питающего кабеля, чтобы носить, тянуть или отсоединять штепсель от сетевой розетки. Избегать контакта питающего кабеля с теплом, маслами, острыми кромками и подвижными частями. Повреждение или спутывание питающего кабеля увеличивает риск поражения электрическим током. В случае работы вне закрытых помещений, следует применять удлинители, предназначенные для работы вне закрытых помещений. Использование удлинителя, приспособленного для работы наружу помещений, уменьшает риск поражения электрическим током. В случае, когда применение электроинструмента / машин во влажной среде является неизбежным, тогда как защиту от напряжения питания следует применять устройство дифференциального тока (УДТ) [англ. *residual current device, RCD*]. Применение УДТ уменьшает риск поражения электрическим током.

#### Персональная безопасность

Будь бдителен, обращай внимание на то, что делаешь, и храни здравый рассудок во время работы с электроинструментом / машиной. Не применяй электроинструмента / машины, будучи переутомленным или под воздействием наркотиков алкоголя или лекарств. Даже минута невнимания во время работы может привести к серьезным персональным травмам.

Применяй средства персональной защиты. Всегда накладывай защиту зрения. Применение средств персональной защиты, таких как пылезастыный респиратор, противоскользкая защитная обувь, каски и защитники слуха, уменьшают риск серьезных персональных травм.

Предотвращай случайный ввод в действие. Убедись, что электрический выключатель перед подсоединением к питанию и/или аккумулятору, поднесением или переноской электроинструмента / машины, находится в позиции «выключен». Переноска электроинструмента / машины с пальцем на выключателе или питание электроинструмента / машины, когда выключатель находится в позиции «включен», может привести к серьезным травмам.

Перед включением электроинструмента / машиныними все ключи и другие инструменты, которые были использованы для его регулировки. Ключ, оставленный на вращательных элементах инструмента / машины, может вести к серьезным травмам.

Не протягивай руку и не высовывайся очень далеко. Удерживай соответствующее положение, а также равновесие на протяжении всего времени. Это позволит легче овладеть электроинструментом / машиной в случае непредвиденных ситуаций во время работы.

Соответственно одевайся. Не надевай более свободную одежду или бижутерию. Удерживай волосы и одежду в отдалении от подвижных частей электроинструмента / машины. Свободная одежда, бижутерия или длинные волосы могут быть схвачены подвижными частями.

Если инструмент приспособлен для присоединения вытяжки| пыли или накопления пыли, убедись, что они были подсоединены и использованы правильно. Применение вытяжки пыли уменьшает риск угроз, связанных с пылями.

Не позволяй, чтобы опыт, приобретенный частым использованием инструмента / машины, повлекли беззаботность и игнорирование правил безопасности. Беззаботное действие может привести до серьезных травм в одну долю секунды.

#### Эксплуатация и заботливость об электроинструменте / машине

Не перегружай электроинструмент / машину. Применяй электроинструмент / машину, соответствующий для выбранного применения. Соответствующий электроинструмент / машина обеспечит лучшую и более безопасную работу, если будет использован для спроектированной нагрузки.

Не применяй электроинструмент / машину, если электрический выключатель не делает возможным включение| и выключение. Инструмент / машина, который не дается контролировать при помощи сетевого выключателя является опасным и его следует сдать в ремонт.

Отсоедини штепсель от питающей розетки и/или демонтируй аккумулятор, если является отключаемым от электроинструмента / машины перед регулировкой, заменой принадлежностей или хранением инструмента / машины. Такие предохранительные мероприятия позволят избежать случайного включения электроинструмента / машины.

Храни инструмент в недоступном для детей месте, не позволяй лицам, незнающим обслуживания электроинструмента / машины или этих инструкций, пользоваться электроинструментом / машиной. Электроинструменты / машины опасны в руках пользователей, не прошедших курсы подготовки.

Проводи технический уход за электроинструментами / машинами, а также за принадлежностью. Проверяй инструмент / машину под углом несоответствия или насечек подвижных частей, поврежденных частей, а также каких-либо других условий, которые могут повлиять на действие электроинструмента / машины.

Повреждения следует починить перед использованием электроинструмента. Много случаев вызваны несоответственным техническим уходом за инструментами.

Режущие инструменты следует удерживать в чистоте и в заостренном состоянии. Режущие инструменты с острыми кромками с соответственно проведенным техническим уходом являются менее склонными к защемлению/заклиниванию и можно легче контролировать их во время работы.

Применяй электроинструменты / машины, принадлежности и инструменты, которые вставляются и т.д. согласно с данными инструкциями, принимая во внимание вид и условия работы. Применение инструментов для другой

работы, чем для которой были спроектированы, может привести до возникновения опасной ситуации.  
**Рукоятки и поверхности для хватки сохраняй сухими, чистыми, а также свободными от масла и мази.** Скользкие рукоятки и поверхности для хватки не позволяют на безопасное обслуживание, а также контролирование инструмента / машины в опасных ситуациях.

## Ремонты

**Ремонтируй электроинструмент / машину только в учреждениях, имеющих на это служебные права, которые применяют только оригинальные запчасти.** Обеспечь эту соответствующую безопасность работы электроинструмента.

## ПРЕДУПРЕЖДЕНИЯ ДЛЯ БЕЗОПАСНЫХ ВОДИТЕЛЕЙ

**Во время работы держите инструмент за изолированные ручки, чтобы крепежная деталь могла соприкоснуться со скрытым шнуром или шнуром питания.** Крепежные элементы, которые соприкасаются с «токоведущими» проводами, могут привести к тому, что металлические части инструмента станут «под напряжением» и стать причиной поражения электрическим током оператора.

## ДОПОЛНИТЕЛЬНЫЕ ИНСТРУКЦИИ ПО БЕЗОПАСНОСТИ

Во время эксплуатации инструмента необходимо соблюдать указания по безопасности, содержащиеся в инструкции по эксплуатации, а также другие указания по технике безопасности.

Запрещается подвергать инструменты воздействию атмосферных осадков.

Всегда необходимо проверять, соответствует ли существующее напряжение питания напряжению, указанному на заводской табличке инструмента.

Перед началом работы требуется убедиться, что используемые насадки не повреждены. В случае наличия каких-либо повреждений, насадки необходимо заменить на новые, без повреждений.

Применяемые торцевые ключи и другие сменные инструменты должны быть адаптированы для работы с пневматическими инструментами. Входящие в комплект сменные инструменты должны быть исправными, чистыми и без повреждений, а их размер должен соответствовать размеру головки. Запрещается переделывать торцевые ключи или головку.

При работе необходимо использовать защитные очки, также рекомендуется носить перчатки и защитную одежду.

Во время работы гайковерт всегда необходимо держать обеими руками.

## ТЕХНИЧЕСКОЕ ОБСЛУЖИВАНИЕ ГАЙКОВЕРТА

**ВНИМАНИЕ!** Монтаж оборудования может выполняться только при отключенном питании. **Отключить вилку провода питания инструмента от розетки.**

### *Работа с ударным гайковертом*

Перед началом завинчивания болта или гайки ударным гайковертом необходимо вручную насадить болт или гайку на резьбу (по крайней мере, на два оборота).

Убедиться, что правильно подобран размер торцевого ключа к закручиваемому или отвинчиваемому элементу. Несовпадение размеров может привести к повреждению как ключа, так и гайки или болта.

### *Откручивание и закручивание*

Установить на головке соответствующий ударный торцевой ключ. (II)

Подключить к электроинструменту питание.

Взять инструмент обеими руками. (III)

Торцевой ключ надеть на гайку или головку болта.

Нажать включатель и удерживать его в положении, соответствующем требуемому направлению вращения. (IV)

В случае закручивания нажать и удерживать включатель в положение F, а при откручивании - в положении R.

При затягивании после достижения максимального крутящего момента сработает предохранительная муфта, и привод головки отключится. В этом случае следует отпустить выключатель и дождаться полной остановки двигателя.

При откручивании следует убедиться, что момент, с которым была затянута гайка, не превышает максимального крутящего момента гайковерта. В этом случае сработает предохранительная муфта, и гайку невозможно будет открутить.

После откручивания следует отпустить включатель и дождаться полной остановки двигателя.

После завершения работы инструмент необходимо отключить от сети и выполнить регламентные работы.

## КОНСЕРВАЦИЯ И ОСМОТРЫ

**ВНИМАНИЕ!** Перед началом настройки, технического обслуживания или консервации следует вынуть штепсель устройства из гнезда электросети. После завершения работы следует проверить техническое состояние электроустройства путем внешнего осмотра и оценки: корпуса и рукоятки, электропровода со штепселем и отгибкой, работы электрического



включателя, проходимости вентиляционных щелей, искрения щеток, уровня шума при работе подшипников и передачи, запуска и равномерности работы. В течение гарантийного периода потребитель не может проводить дополнительного монтажа электроустройств и проводить замену любых частей и составных, поскольку это вызывает потерю гарантийных прав. Все перебои, обнаруженные во время осмотра или работы, являются сигналом для проведения ремонта в сервисном пункте. После завершения работы корпус, вентиляционные щели, переключатели, дополнительную рукоятку и щитки следует очистить, напр., струей воздуха (давление не более 0,3 МПа), кистью или сухой тряпочкой без применения химических средств и моющих жидкостей. Устройство и зажимы очистить сухой чистой тряпкой.

## ХАРАКТЕРИСТИКА ВИРОБУ

Ударний гайковерт є звичайним електроінструментом II класу ізоляції, призначеним для відкручування і закручування гайок і болтів. Оскільки інструмент живиться від електромережі, для його роботи не потрібна наявність пневматичної системи. Пристрій призначений для користування виключно в умовах домашніх господарств. Заборонено користуватися ним під час професійних та платних робіт. Правильна, безвідмовна та безпечна праця пристрою залежить від його правильної експлуатації, тому:

**Перед початком роботи з пристроєм слід детально ознайомитися з інструкцією та зберегти її.**

Постачальник не відповідає за збитки, нанесені внаслідок порушення правил техніки безпеки та вказівок з даної інструкції.

## ОСНАЦЕННЯ

Ключ постачається у комплектному стані та не вимагає монтажу.

## ТЕХНІЧНІ ХАРАКТЕРИСТИКИ

Параметр	Одиниця вимірювання	Значення
Номер за каталогом		57091
Номінальна напруга	[В]	~230
Номінальна частота	[Гц]	50
Номінальна потужність	[Вт]	800
Частота обертання	[хв <sup>-1</sup> ]	2200
Максимальний крутний момент	[Нм]	325
Частота ударів	[хв <sup>-1</sup> ]	2600
Розмір головки	[, / мм]	1/2 / 12,5
Клас електроізоляції		II
Клас захисту (IPXX)		IP20
Маса	[кг]	3,23
Рівень шуму		
- L <sub>ра</sub> (тиск)	[дБ] (А)	88,0 ± 3,0
- L <sub>ва</sub> (потужність)	[дБ] (А)	99,0 ± 3,0
Вібрації (ударне закручування при максимальній продуктивності)	[м/с <sup>2</sup> ]	9,93 ± 1,5

## ЗАГАЛЬНІ ЗАСТЕРЕЖЕННЯ, ЩО СТОСУЮТЬСЯ БЕЗПЕКИ ЕЛЕКТРОІНСТРУМЕНТІВ

**Застереження! Належить ознайомитися зі всіма застереженнями щодо безпеки, ілюстраціями і специфікаціями, які доставлялися з цим електроінструментом / машиною. Недотримання їх може привести до електричної поразки, пожежі або до серйозних травм.**

**Зберегти всі застереження і інструкції для майбутнього віднесення.**

Поняття «електроінструмент / машина», використані в застереженнях, відноситься до всіх інструментів / машин, які приводяться в дію електричним струмом, як провідних, так і безпровідних.

### Безпека робочого місця

**Робоче місце належить зберігати при доброму освітленні та в чистоті.** Безлад і слабе освітлення можуть бути причинами виникнення випадків.

**Не належить працювати електроінструментами / машинами в середовищі із збільшеним ризиком вибуху, який містить горючі рідини, гази або пари.** Електроінструменти / машини генерують іскри, які можуть запалити пил або пари.

**Не належить допускати дітей і сторонніх осіб до робочого місця.** Втрата концентрації може стати причиною втрати контролю.

### Електрична безпека

**Штепсель проводу повинен підходити до мережевої розетки. Не належить модифікувати штепселі яким-небудь іншим способом. Не належить застосовувати жодних адаптерів штепселя із заземленими електроінструментами / машинами. Не модифікований штепсель, що пасує до розетки, зменшує ризик поразки електричним струмом.**

**Належить уникати контакту із заземленими такими поверхнями, як труби, обігрівачі і холодильники.** Заземлення тіла збільшує ризик поразки електричним струмом.

**Не належить наражати електроінструменти / машини на контакт з атмосферними опаданнями або вологістю.** Вода

і вологість, яка проникне всередину електроінструменту / машини, збільшує ризик поразки електричним струмом. **Не протягувати живильний кабель. Не застосовувати живильного кабелю, щоб носити, тягнути або від'єднувати штепсель від мережевої розетки. Уникати контакту живильного кабелю з теплом, маслами, гострими кромками і рухомими частинами.** Пошкодження або сплутування живильного кабелю збільшує ризик поразки електричним струмом. **У разі роботи поза закритими приміщеннями, належить застосовувати подовжувачі, призначені для роботи поза закритими приміщеннями.** Використання подовжувача, пристосованого для роботи назовні приміщень, зменшує ризик поразки електричним струмом. **У разі, коли застосування електроінструменту / машини у вологому середовищі є неминучим, тоді як захист від напруженого живлення належить застосовувати пристрій диференціального струму (ПДС) [англ. residual current device, RCD].** Застосування ПДС зменшує ризик поразки електричним струмом.

#### **Персональна безпека**

**Будь пильним, звертай увагу на те, що робиш, та бережи здоровий глузд під час роботи з електроінструментом / машиною. Не застосовуй електроінструменту / машини, будучи перевтомленим або під впливом наркотиків алкоголю або ліків. Навіть хвилинка неувagi під час роботи може привести до серйозних персональних травм.**

**Застосовуй засоби персонального захисту. Завжди накладай захист зору.** Застосування засобів персонального захисту, таких як пилозахисний респіратор, протиковзке захисне взуття, каски і захисники слуху, зменшують ризик серйозних персональних травм.

**Запобігай випадковому введенню в дію. Переконайся, що електричний вмикач перед під'єднанням до живлення і акумулятора, піднесенням або перенесенням електроінструменту / машини, знаходиться в позиції «вимкнений».** Перенесення електроінструменту / машини з пальцем на вмикачі або живлення електроінструменту / машини, коли вмикач знаходиться в позиції «включений», може привести до серйозних травм.

**Перед вклученням електроінструменту / машини зніми всі ключі та інші інструменти, які були використані для його регулювання.** Ключ, залишений на обертальних елементах інструменту / машини, може вести до серйозних травм.

**Не протягуй руки і не висовуйся дуже далеко. Утримуй відповідне положення, а також рівновагу протягом всього часу.** Це дозволить легше оволодіти електроінструментом / машиною у випадку непередбачених ситуацій під час роботи. **Відповідно одягайся. Не надівай вільніший одяг або біжутерію. Утримуй волосся і одяг на віддалі від рухомих частин електроінструменту / машини.** Вільний одяг, біжутерія або довге волосся можуть бути схоплені рухомими частинами.

**Якщо пристрої пристосовані для приєднання витягу пилю або накоплення пилю, переконайся, що вони були приєднані і використані правильно.** Застосування витягу пилю зменшує ризик загрози, зв'язаних з пилом.

**Не дозволяй, щоби досвід, придбаний частим використанням інструменту / машини, спричинили безтурботність і ігнорування правил безпеки.** Безтурботна дія може привести до серйозних травм за одну частку секунди.

#### **Експлуатація і дбайливість за електроінструмент / машину**

**Не перенавантажуй електроінструмент / машину. Застосовуй електроінструмент / машину, відповідний для вибраного застосування.** Відповідний електроінструмент / машина забезпечить кращу і безпечнішу роботу, якщо буде використаний для спроектованого навантаження.

**Не застосовуй електроінструмент / машину, якщо електричний вмикач не робить можливим вклучення і виключення.** Інструмент / машина, який не дається контролювати за допомогою мережевого вмикача є небезпечним і його належить здати на ремонт.

**Від'єднай штепсель від живильної розетки та демонуй акумулятор, якщо є таким, що відключається від електроінструменту / машини перед регулюванням, заміною приладдя або зберіганням інструменту / машини.** Такі запобіжні заходи дозволять уникнути випадкового вклучення електроінструменту / машини.

**Бережи інструмент в недоступному для дітей місці, не дозволяй особам, що не знають обслуговування електроінструменту / машини або цих інструкцій, користуватися електроінструментом / машиною.** Електроінструменти / машини небезпечні в руках користувачів, що не пройшли курси підготовки.

**Проводь технічний догляд за електроінструментами / машинами, а також за приналежністю. Перевіряй інструмент / машину під кутом невідповідності або зарубок рухомих частин, пошкоджень частин, а також яких-небудь інших умов, які можуть вплинути на дію електроінструмента / машини.** Пошкодження належить погладити перед використанням електроінструменту / машини. Багато випадків викликані невідповідним технічним доглядом за інструментами / машинами.

**Ріжучі інструменти належить утримувати в чистоті та в загостреному стані.** Ріжучі інструменти з гострими кромками з відповідно проведеним технічним доглядом менш схильні до затискування / заклинювання та можна легко контролювати їх під час роботи.

**Застосовуй електроінструменти / машини, приладдя та інструменти, які вставляються і т.д. згідно з даними інструкціями, беручи до уваги вигляд і умови роботи.** Застосування інструментів для іншої роботи, ніж для якої були спроектовані, може привести до виникнення небезпечної ситуації.

**Рукояті і поверхні для хватки зберігай сухими, чистими, а також вільними від масла і мазі.** Слизькі рукояті і поверхні для хватки не дозволяють на безпечно обслуговування, а також на контроль інструменту / машини в небезпечних ситуаціях.

**Ремонти**

Ремонтуй електроінструмент / машину лише в установах, що мають на це службові права, які застосовують лише оригінальні запчастини. Забезпеч цю відповідну безпеку роботи електроінструменту.

**ПОПЕРЕДЖЕННЯ ДЛЯ БЕЗПЕКИ БЕЗПЕКИ**

Під час роботи тримайте інструмент ізольованими затискачами, коли кріплення може контактувати з прихованим шнуром або шнуром живлення. Елементи кріплення, що контактують з «живими» проводами, можуть призвести до того, що металеві частини інструменту стануть «живими» і спричинити ураження електричним струмом для оператора.

**ДОДАТКОВІ ІНСТРУКЦІЇ З БЕЗПЕКИ**

Під час експлуатації інструменту необхідно дотримуватися вказівок з безпеки, що містяться в інструкції з експлуатації, а також інших вказівок з техніки безпеки.

Забороняється піддавати інструменти впливу атмосферних опадів.

Завжди необхідно перевіряти, чи відповідає існуюча напруга живлення напрузі, вказаній на заводській табличці інструменту.

Перед початком роботи потрібно переконатися, чи не пошкоджені насадки, що використовуються. У разі наявності будь-яких ушкоджень, насадки необхідно замінити на нові, без пошкоджень.

Торцеві ключі та інші змінні інструменти, що використовуються, повинні бути адаптовані для роботи з пневматичними інструментами. Змінні інструменти, що входять в комплект поставки, повинні бути справними, чистими і без пошкоджень, а їхній розмір повинен відповідати розміру головки. Забороняється переробляти торцеві ключі або головку.

Під час роботи необхідно використовувати захисні окуляри, також рекомендується носити рукавички і захисний одяг.

Під час роботи гайковерт завжди необхідно тримати обома руками.

**ТЕХНІЧНЕ ОБСЛУГОВУВАННЯ ІНСТРУМЕНТА**

**УВАГА!** Монтаж змінного обладнання може виконуватися тільки при відключеному живленні. **Витягнути вилку інструмента з розетки!**

*Робота з ударним гайковертом*

Перед початком закручування болта або гайки ударним гайковертом необхідно вручну насадити болт або гайку на різьбу (принаймні, на два оберти).

Переконатися, що правильно підібраний розмір торцевого ключа, який використовується для закручування або відкручування елемента. Невідповідність розмірів може привести до пошкодження як ключа, так і гайки або болта.

*Відкручування і закручування*

Встановити на головці відповідний ударний торцевий ключ. (II)

Підключити до електроінструменту живлення.

Взяти інструмент обома руками. (III)

Торцевий ключ вставити на гайку або головку болта.

Натиснути вмикач і утримувати його в положенні, що відповідає потрібному напрямку обертання. (IV)

У разі закручування слід натиснути і утримувати вмикач у положенні F, а при відкручуванні - у положенні R.

При затягуванні після досягнення максимального крутного моменту спрацює запобіжна муфта, і привід головки відключиться. У цьому випадку слід відпустити вмикач і дочекатися повної зупинки двигуна.

При відкручуванні слід переконатися, що момент, з яким була затягнута гайка, не перевищує максимального крутного моменту гайковерта. Інакше спрацює запобіжна муфта, і гайку неможливо буде відкрутити.

Після відкручування слід відпустити вмикач і дочекатися повної зупинки двигуна.

Після завершення роботи інструмент необхідно відключити від мережі і виконати регламентні роботи.

**КОНСЕРВАЦІЯ ТА ОГЛЯД**

**УВАГА!** Перед початком регулювання, технічного обслуговування або консервації слід виїняти штепсель приладу з гнізда електромережі. Після завершення роботи слід перевірити технічний стан електроприладу шляхом зовнішнього огляду та оцінки: корпусу та рукоятки, електропровода з штепселем і відгинкою, роботи електричного вмикача, прохідності вентиляційних щілин, іскрення щіток, рівня шуму при роботі підшипників та передачі, запуску та рівномірності роботи. Протягом гарантійного періоду користувач не може проводити додатковий монтаж електроприладів або заміну будь-яких елементів та частин, оскільки це викликає втрату гарантійних прав. Всілякі перебої, викриті під час огляду або роботи, є сигналом до проведення ремонту у сервісному пункті. Після завершення роботи корпус, вентиляційні щілини, перемикачі, додаткову рукоятку та щитки слід прочистити, напр., струменем повітря (тиск не більше 0,3 МПа), пензлем або сухою шматкою без застосування хімічних речовин та миючих рідин. Прилад та затиски прочистити сухою чистою шматкою.

## GAMINIO CHARAKTERISTIKA

Smūginis raktas, tai paprastas II klasės izoliacijos elektros įrankis skirtas veržlių ir varžtų prisukimui ir atsukimui. Maitinimo elektros srove dėka, darbu su raktu nėra reikalaujamas pneumatinės įrangos turėjimas. Įrankis yra skirtas vartoti vien tik namų ūkyje ir negali būti vartojamas profesionaliai bei uždarbiavimo tikslu. Taisyklingas, patikimas ir saugus įrankio darbas priklauso nuo jo tinkamo eksploatavimo, todėl:

**Prieš pradėdamas įrankiu dirbti, būtina perskaityti visą instrukciją ir ją išsaugoti.**

Už žalos kilusias dėl darbo saugos taisyklių ir šios instrukcijos reikalavimų nesilaikymo tiekėjas neneša atsakomybės.

## ĮRANGA

Raktas yra pristatomas sukomplektuotoje būklėje ir nereikalauja sumontavimo.

## TECHNINIAI PARAMETRAI

Parametras	Matavimo vienetas	Vertė
Katalogo numeris		57091
Nominali įtampa	[V]	230~
Nominalus dažnis	[Hz]	50
Nominali galia	[W]	800
Apsisukimų greitis	[min <sup>-1</sup> ]	2200
Maksimalus sukimo momentas	[Nm]	325
Smūgių dažnis	[min <sup>-1</sup> ]	2600
Griebtuvo dydis	["/ mm]	1/2 / 12,5
Elektros apsaugos klasė		II
Apsaugos laipsnis (IPXX)		IP20
Masė	[kg]	3,23
Triukšmingumo lygis		
- L <sub>pa</sub> (slėgis)	[dB] (A)	88,0 ± 3,0
- L <sub>pa</sub> (galia)	[dB] (A)	99,0 ± 3,0
Virpesiai (smūginis prisukimas maksimalaus našumo metu)	[m/s <sup>2</sup> ]	9,93 ± 1,5

## BENDRI ĮSPĖJIMAI DĖL ELEKTROS ĮRANKIŲ SAUGUMO

Įspėjimas! **Reikia susipažinti su visais saugumo įspėjimais, iliustracijomis, o taip pat specifikacijomis, pristatytomis su elektros įrankiais / mašina.** Jų nesilaikymas gali priversti prie elektros srovės smūgio, gaisro arba kūno sužalojimo.

**Saugoti visus įspėjimus, o taip pat instrukcijas sekančiam kartui.**

Sąvoka „elektros įrankis / mašina“ panaudota įspėjimuose susijusiuose su visais įrankiais / mašinų maitinamų elektros srove, su laidais kaip ir be laidų..

### Saugumas darbo vietoje

**Darbo vieta turi būti gerai apšviesta ir švari.** Netvarka ir silpnas apšvietimas gali būti nelaimingų atsitikimų priežastimi.

**Negalima naudoti elektros įrankių / mašinų aplinkoje kur yra didesnė sprogdimo rizika, kuriose yra degūs skysčiai, dujos arba garai.** Elektros įrankiai / mašinos generuoja kibirkštis, kurios gali uždegti dulkes arba garus.

**Neleiskite į darbo vietą vaikų pašalinių žmonių.** Koncentracijos praradimas gali priversti prie kontrolės praradimo.

### Elektrinė sauga

**Maitinimo laido kištukas turi būti pritaikytas prie tinklinio lizdo. Negali jokiū būdu pakeisti kištuko. Negalima naudoti jokių kištuko adapterių su įžemintais elektros įrankiais / mašinomis.** Nemodifikuotas kištukas tinkantis prie lizdo mašina elektros srovės smūgio riziką.

**Vengti sąlyčio su įžemintais paviršiais, tokiais kaip vamzdžiai, šildytuvai ir aušintuvai.** Kūno įžeminimas didina elektros srovės smūgio riziką.

**Negalima priversti prie elektros įrankių / mašinos sąlyčio su atmosferos krituliais arba drėgme.** Vanduo ir drėgmė, kuri pateks į elektros įrankio / mašinos vidaus didina elektros srovės smūgio riziką.

**Negalima perkrauti maitinimo laido. Negalima naudoti maitinimo laido kištuko nešimui, prijungimui ir atjungimui nuo tinklinio lizdo. Vengti sąlyčio maitinimo lizdo su šiluma, aliejais, aštriomis briaunomis ir judančiais elementais.** Maitinimo laido pažeidimas didina elektros srovės smūgio riziką.

Darbo už uždarų patalpų ribų atveju reikia naudoti prailgintuvus, skirtus darbiui už uždarų patalpų ribų. Tinkamo prailgintuvo panaudojimas, pritaikyto darbiui išorėje mažina elektros smūgio riziką.

Atveju kai naudojamas elektros įrankis / mašina drėgnoje aplinkoje yra neišvengiamas, kaip apsaugą nuo maitinimo įtampos reikia naudoti skirtingos įtampos įrengimą (RCD). RCD panaudojimas mažina elektros srovės smūgio riziką.

### Asmeninis saugumas

Būkite jautrūs, kreipkite dėmesį į tai ką darai ir vadovaukis sveiku protu darbo su elektros įrankiu / mašina metu. Nenaudokite elektros įrankio / mašinos esant nuovargiui arba suvartojus narkotikus, alkoholį ar vaistus. Dėmesingumo akimirkai trūkumas gali priversti prie rimtų asmeninių sužeidimų.

**Naudoti asmenines apsaugos priemones Visada dėvėkite akių apsaugą.** Asmeninės apsaugos priemonių, tokių kaip dulkių kaukės, apsauginė nuo slydimo apsauganti avalynė, šalmai ir klausos apsauga mažina rimtų asmeninių sužeidimų riziką.

**Saugokite nuo atsitiktinio įrenginio užvedimo. Įsitikinkite, kad elektros jungiklis yra „išjungtas“ pozicijoje prieš prijungiant prie maitinimo ir/arba akumulatoriaus, elektros įrankio / mašinos pakėlimo arba perkėlimo.** Elektros įrankio / mašinos su pirštu ant jungiklio perkėlimas arba elektros įrankio / mašinos maitinimas, kai jungiklis yra pozicijoje „įjungtas“ gali priversti prie rimtų sužalojimų.

**Prieš elektros įrankio / mašinos įjungimą išimkite visus raktus ir kitus įrankius, kurie buvo panaudoti jo reguliavimui.** Raktas paliktas ant judamų elementų įrankio / mašinos gali priversti prie rimtų sužalojimų.

**Nesiekite ir nepasilenkite per toli. Išsaugokite tinkamą poziciją ir lygsvarą per visą laiką.** Tai leis lengviau valdyti elektros įrankį / mašiną netikėtų situacijų darbo metu atveju..

**Dėvėkite tinkamą aprangą. Nedėvėkite laisvos aprangos arba bižuterijos. Turėkite plaukus o taip pat aprangą atokiau nuo judančių elektros įrankių / mašinos elementų.** Laisva apranga, bižuterija arba ilgi plaukai gali būti įsukti į judamus elementus.

**Jeigu įrengimai yra pritaikyti prijungti prie dulkių ištraukimo arba dulkių kaupimo, įsitikinkite, kad buvo jie prijungti ir tinkamai panaudoti.** Dulkių ištraukimo panaudojimas mažina pavojų, susijusių su dulkelėmis riziką.

**Neprileiskite prie to, kad patirtis įgyta dėl elektros įrankio / mašinos panaudojimas privedė prie saugumo taisyklių ignonavimo.** Nesaugus veikimas gali priversti prie rimtų sužeidimų per akimirka.

### Elektros įrankių / mašinos naudojimas ir priežiūra

**Neapkraukite elektros įrankio / mašinos. Naudokite elektros įrankius / mašinas tinkamam pasirinktam naudojimui.** Tinkamas elektros įrankis / mašina užtikrins geresnį ir saugesnį darbą, jeigu bus panaudotas suprojektuotai apkrovai.

**Nenaudokite elektros įrankio / mašinos, jeigu elektros jungiklis neleidžia įjungti arba išjungti.** Įrankis / mašina, kurių negalima kontroliuoti su tinkliniu jungikliu yra nesaugus ir reikia juos atiduoti taisyminui.

**Išimkite kištuką iš maitinimo lizdo ir/arba išmontuokite akumuliatorių, jeigu yra atjungtas nuo elektros įrankio / mašinos prieš reguliavimą, aksesuarų pakeitimą arba įrankio / mašinos sandėliavimą.** Tokios apsaugos priemonės padės išvengti atsitiktinio elektros įrankio / mašinos įjungimo.

**Laikykite įrankį vaikams neprieinamoje vietoje, neprileiskite, kad asmenys nežinantys kaip naudoti elektros įrankį / mašiną arba tų instrukcijų naudotų elektros įrankius / mašiną.** Elektros įrankiai / mašinos yra pavojingos naudojant mokymų neprąjusiesiems naudotojams.

**Prižiūrėkite elektros įrankius / mašinas ir aksesuarus. Patikrinkite įrankius / mašinas judamų dalių nepritaikymo arba užstrigimo atveju, elementų arba kokių nors kitų sąlygų, kurie gali turėti įtaką elektros įrankio / mašinos veikimui.** Sugedimus reikia pataisyti prieš elektros įrankio / mašinos panaudojimą. Daugelis atvejų įvyko dėl netinkamos elektros įrankio / mašinos priežiūros.

**Pjovimo įrankius reikia laikyti švaroje ir aštrus.** Tinkamai prižiūrimi pjovimo įrankiai su aštriomis briaunomis yra mažiau linkę užstrigti ir lengviau yra lengviau kontroliuoti darbo metu.

**Naudokite elektros įrankius / mašinas, aksesuarus, o taip pat montuojamus įrankius ir t.t. pagal šias instrukcijas, atsižvelgiant į darbo sąlygas ir rūši.** Įrankių naudojimas skirtingam darbiui negu buvo suprojektuota, gali priversti prie pavojingos situacijos atsiradimo.

**Rankenas ir laikymo paviršius išlaikykite sausus, švarius, o taip pat be alyvos ir tepalų.** Slidžios rankenos ir laikymo paviršiai neleidžia saugiai naudoti ir kontroliuoti įrankio / mašinos pavojingų situacijų metu.

### Remontas

**Remontuokite įrankius / mašinas tik įgaliouose servisuose, naudojant vien tik originalias atsargines dalis.** Tai užtikrins elektros įrankio darbo tinkamą saugumą.

### ĮSPĖJIMAI APIE Sraigčių atsuktuvų saugumą

**Darbo metu laikykite įrankį izoliuotomis rankenomis, kur tvirtinimo detalė gali liestis su paslėptu laidu ar maitinimo laidu.** Tvirtinimo elementai, kurie liečiasi su „gyvais“ laidais, gali sukelti metalines įrankio dalis „gyvas“ ir operatoriui sukelti elektros šoką.

### PAPILDOMOS SAUGOS INSTRUKCIJOS

Naudojant įrankį būtina visada laikytis prie aptarnavimo instrukcijos pridėtų darbo saugos ir kitų saugaus darbo ir higienos instrukcijų.

Įrankio negalima statyti į atmosferinių kritulių poveikio pavojų.

Visada reikia tikrinti, ar esama elektros maitinimo tinklo įtampa atitinka įrankio duomenų skydelyje nurodytą įtampą.

Prieš pradėdant įrankį naudoti, reikia įsitikinti, kad naudojami antgaliai nėra pažeisti. Pažeidimų pastebėjimo atveju reikia ydingus antgalius pakeisti naujais, neturinčiais trūkumų antgaliais.

Jeigu ketinama naudoti atviroosius ir kitokių tipų įtaisomuosius įrankius, jie turi būti pritaikyti darbai su pneumatinais įrankiais. Pridedami įtaisomieji įrankiai turi būti tvarkingi, švarūs ir nepažeisti, o jų dydis pritaikytas prie griebtuvo dydžio. Raktų lizdų ir griebtuvo perdirbimas yra uždraustas.

Darbo metu reikia dėvėti apsauginius akinius, rekomenduojama taip pat mėvėti pirštines ir vilkėti darbinius drabužius.

Darbo metu raktą reikia visada laikyti abiem rankom.

## RAKTO APTARNAVIMAS

**DĖMESIO!** Įtaisomųjų įrankių montavimas gali būti atliekamas tik esant atjungtai maitinimo įtampai. **Ištraukti įrankio laido kištuką iš maitinimo tinklo rozetės!**

### *Darbas su atvirais smūginiais raktais*

Prieš pradėdant įsukti varžtą arba prisukti veržlę atviro rakto pagalba, reikia varžto arba veržlės sriegius rankiniu būdu sutaikyti su antrojo elemento sriegiais (darant bent du apsuimus).

Įsitikinti, kad atviro rakto dydis yra gerai parinktas atsukamo arba prisukamo elemento atžvilgiu. Netinkamas dydžių parinkimas gali sukelti kaip rakto, taip ir veržlės arba varžto sugadinimą.

### *Prisukimas ir atsukimas*

Griebtuve įtvirtinti atitinkamą atvirą smūginį raktą. (II)

Prijungti įrankį prie maitinimo tinklo.

Sugriebti įrankį abiem rankom. (III)

Atvirą raktą užmauti ant veržlės arba ant varžto galvutės.

Nuspausti jungiklį ir prilaikyti jį atitinkančioje norimą apsisukimų kryptį pozicijoje. (VI)

Prisukimo atveju nuspausti ir prilaikyti jungiklį F pozicijoje, o atsukimo atveju – R pozicijoje.

Prisukimo atveju, kai bus pasiektas maksimalus sukimo momentas, suveiks perkrovos sankaba ir atsijungs griebtuvo pavara.

Reikia tada atleisti jungiklį ir palaukti, kol variklio velenas visiškai nustos sukstis.

Atsukimo atveju reikia patikrinti, ar sukimo momentas kuriuo veržlė buvo prisukta neviršija rakto maksimalaus sukimo momento.

Tokiu atveju taip pat suveiks perkrovos sankaba ir veržlės atsukimas gali būti negalimas.

Atsukus veržlę reikia atleisti įrankio jungiklio mygtuką ir palaukti, kol variklio velenas visiškai nustos sukstis.

Užbaigus darbą, reikia atjungti įrankį nuo maitinimo tinklo ir užsiimti įrankio konservavimu.

## KONSERVACIJA IR PERŽIŪRA

**DĖMESIO!** Prieš pradėdant siaurapjūklio reguliavimą, techninį aptarnavimą ar konservaciją ištrauk įrankio laido kištuką iš elektros tinklo rozetės. Užbaigus darbą reikia patikrinti elektros įrankio techninį stovį apžiūrint jį iš išorės ir tikrinant: korpusą ir rankeną, elektros laidą su kištuku ir atlenkimu, elektros jungiklio veikimą, ventiliacijos angų praeinamumą, šepetėlių kibirkščiavimą, guolių ir pavarų darbo garsumą, paleidimą ir darbo tolygumą. Garantijos metu vartotojas negali demontuoti elektros įrenginių nei keisti bet kokius mazginius surinkimus arba sudedamąsias dalis, kadangi to pasekmėje būtų prarastos garantijos teisės. Visokie pastebėti peržiūros metu, arba darbo metu netaisyklingumai – tai signalas, kad reikia įrankį atiduoti pataisymui į serviso dirbtuvę. Užbaigus darbą reikia išvalyti korpusą, ventiliacijos angas, jungiklius, papildomą rankenėlę ir gaubtus, pvz. oro srautu (su slėgiu nedidesniu negu 0,3 MPa), teptuku arba sausa šluoste, be jokių chemiškų priemonių bei ploviklių. Įrankius ir rankenas išvalyti sausa švaria šluoste.

## PRODUKTA RAKSTUROJUMS

Sitamā atslēga ir II. izolācijas klases parasta elektroierīce, paredzēta uzgriežņu un skrūvju atskrūvēšanai un pieskrūvēšanai. Pa-teicoties elektriskai barošanai, nav nepieciešama pneimatiska instalācija, lai strādāt ar atslēgu. Ierīce ir paredzēta lietošanai tikai mājāsaimniecībā. To nedrīkst lietot profesionālā darbībā un aroddarbībā. Pareiza, uzticama un droša ierīces darbība ir atkarīga no pareizas ekspluatācijas, tāpēc:

**Pirms darbībai ar ierīci jālasa un jāsaglabā visu šo instrukciju.**

Nogādātājs neņems atbildību par visiem defektiem un traumām, kuri izceltas ierīces nepareizas lietošanas dēļ, ka arī drošības no-teikumus un šo instrukcijas nepaklausīšanas dēļ.

## APGĀDĀŠANA

Atslēgā ir piegādātā komplektā stāvoklī un to nevajag montēt.

## TEHNISKIE PARAMETRI

Parametrs	Mērvienība	Vērtība
Kataloga numurs		57091
Nomināls spriegums	[V]	230~
Nominālā frekvence	[Hz]	50
Nomināla jauda	[W]	800
Griezes ātrums	[min <sup>-1</sup> ]	2200
Maksimāls griezes moments	[Nm]	325
Sitienu frekvence	[min <sup>-1</sup> ]	2600
Kastīkļa izmērs	[° / mm]	1/2 / 12,5
Elektrības drošības klase		II
Drošības līmenis (IPXX)		IP20
Svars	[kg]	3,23
Trokšņa līmenis		
- L <sub>da</sub> (spiedienu)	[dB] (A)	88,0 ± 3,0
- L <sub>wa</sub> (jauda)	[dB] (A)	99,0 ± 3,0
Vibrācijas (sitamā pieskrūvēšana ar maks. jaudu)	[m/s <sup>2</sup> ]	9,93 ± 1,5

## VISPĀRĪGIE BRĪDINĀJUMI PAR ELEKTROINSTRUMENTU DROŠĪBU

**Brīdinājums! Iepazīstieties ar visiem drošības brīdinājumiem, attēliem un specifikācijām, kas piegādāti kopā ar šo elektroinstrumentu/iekārtu.** To neievērošana var novest pie elektrošoka, ugunsgrēka vai nopietnām traumām.

**Saglabājiet visus brīdinājumus un instrukcijas turpmākai izmantošanai.**

Jēdziens "elektroinstrumentus/iekārta", kas lietots brīdinājumos attiecas uz visiem ar elektrību darbināmiem vada un bezvada instrumentiem/iekārtām.

### Darba vietas drošība

**Uzturiet darba vietu tīrībā, nodrošiniet labu apgaismojumu.** Nekārtība un sliktais apgaismojums var kļūt par nelaimes gadījumu iemesliem.

**Nedrīkst strādāt ar elektroinstrumentiem/iekārtām vidē ar paaugstinātu sprādzienbīstamību, kas satur viegli uzliesmojošus šķidrums, gāzes vai izgarojumus.** Elektroinstrumenti/iekārtas ģenerē dzirksteles, kas var aizdedzināt putekļus vai izgarojumus.

**Nepieļaujiet bērnu un nepilnvarotu personu piekļuvi darba vietai.** Koncentrācijas zaudēšana var novest pie kontroles zaudējumam.

### Elektriskā drošība

**Elektriskā kabeļa kontaktdakšai ir jābūt piemērotai kontaktlīdzdai. Nedrīkst jebkādā veidā modificēt kontaktdakšu. Ar iezemētiem elektroinstrumentiem/iekārtām nedrīkst izmantot nekādas kontaktdakšas adapterus.** Nemodificēta kontaktdakša, kas ir piemērota kontaktlīdzdai, samazina elektrošoka risku.

**Izvaieties no saskares ar iezemētām virsmām, tādām kā caurules, radiatoru vai ledusskapji.** Ķermeņa iezemēšana paaugstina elektrošoka risku.

**Nedrīkst pakļaut elektroinstrumentus/iekārtas atmosfēras nokrišņu vai mitruma iedarbībai.** Iekļūstot elektroinstrumenta/



iekārtas iekšienē, ūdens un mitrums paaugstina elektrošoka risku.

**Nepārslogojiet barošanas vadu. Neizmantojiet barošanas vadu nešanai, vilkšanai, kontaktdakšas pieslēgšanai elektriskajam tīklam vai atslēgšanai no tā.** Izvairieties no barošanas vada **saskares ar siltumu, eļļām, asām malām un kustīgiem elementiem.** Bojāts vai sapinies barošanas kabelis paaugstina elektrošoka risku.

**Darbības ārpus slēgtām telpām gadījumā jāizmanto pagarinātāji, kas paredzēti lietošanai ārpus slēgtām telpām.** Pagarinātāja lietošana, kas pielāgots lietošanai ārpus telpām, samazina elektrošoka risku.

**Ja elektroinstrumenta/iekārtas lietošana mitrā vidē ir nepieciešama, aizsardzībai pret barošanas spriegumu izmantojiet uz diferenciālo strāvu reaģējošu automātslēdzi (RCD). RCD izmantošanas samazina elektrošoka risku.**

#### **Individuālā drošība**

**Ievērojiet piesardzību, pievērsiet uzmanību tam, ko Jūs darāt, saglabājiet veselo saprātu, strādājot ar elektroinstrumentu/iekārtu. Nelietojiet elektroinstrumentu/iekārtu noguruma stāvoklī, alkohola, narkotiku vai zāļu ietekmē. Pat viens neuzmanības mirklis darba laikā var novest pie nopietnām traumām.**

**Lietojiet individuālos aizsardzības līdzekļus. Vienmēr lietojiet redzes aizsardzības līdzekļus.** Individuālo aizsardzības līdzekļu, tādu kā putekļu maskas, pretslīdes aizsargapavu, ķiveru un dzirdes aizsardzības līdzekļu, lietošana samazina nopietnu traumu risku.

**Novērsiet nejašu iedarbināšanu. Pirms pieslēgt elektroinstrumentu/iekārtu barošanas avotam un/vai akumulatoram, pacelt vai pārnest to, pārliecinieties, ka elektriskais slēdzis atrodas pozīcijā "izslēgts".** Elektroinstrumenta/iekārtas pārņemšana ar pirkstu uz slēdža vai elektroinstrumenta/iekārtas barošana, kad slēdzis atrodas pozīcijā "izslēgts", var novest pie nopietnām traumām.

**Pirms ieslēgt elektroinstrumentu/iekārtu, noņemiet visas atslēgas un citus instrumentus, kas tika izmantoti tā regulēšanai.** Uz rotējošiem elektroinstrumenta/iekārtas elementiem atstātā atslēga var novest pie nopietnām traumām.

**Nestiepieties un neliecieties pārāk tālu. Saglabājiet pareizu ķermeņa pozīciju un līdzsvaru visu darbības laiku.** Tas ļauj vieglāk kontrolēt elektroinstrumentu/iekārtu negaidītu situāciju darba laikā gadījumā.

**Gērbieties atbilstoši. Nevalkājiet brīvus apģērbus vai rotaslietas. Turiet matus un apģērbus tālu no kustīgām elektroinstrumenta/iekārtas daļas. Kustīgās daļas var aizkert brīvus apģērbus, rotaslietas vai garus matus.**

**Ja ierīces ir pielāgotas putekļu nosūkšanas vai putekļu savākšanas sistēmas pieslēgšanas, pārliecinieties, ka tā ir pieslēgta un tiek izmantota pareizi.** Putekļu nosūkšanas sistēmas izmantošana samazina riskus, kas saistīti ar putekļiem.

**Nepieļaujiet, lai pieredze, kas iegūta no biežas elektroinstrumenta/iekārtas izmantošanas, novestu pie bezrūpības un drošības noteikumu ignorēšanas.** Bezrūpīga darbība sekundes daļā var novest pie nopietnām traumām.

#### **Elektroinstrumenta/iekārtas lietošana un rūpes par to**

**Nepārslogojiet elektroinstrumentu/iekārtu. Lietojiet elektroinstrumentu/iekārtu, kas piemērots izvēlētajam pielietojumam.** Atbilstošs elektroinstrumenta/iekārtas nodrošina labāku un drošāku darbību, ja tas ir izmantots projektētai slodzei.

**Neizmantojiet elektroinstrumentu/iekārtu, ja elektriskais slēdzis neļauj ieslēgt un izslēgt to.** Elektroinstruments/iekārta, kuru nav iespējams kontrolēt ar tīkla slēdža palīdzību, ir bīstams, tas jānodod remontam.

**Pirms regulēšanas, aksesuāru nomainas vai elektroinstrumenta/iekārtas uzglabāšanas atslēdziet kontaktdakšu no barošanas kontaktlīdzdas un/vai demontējiet akumulatoru, ja to var atslēgt no elektroinstrumenta/iekārtas.** Šādi aizsardzības pasākumi ļauj izvairīties no nejausās elektroinstrumenta/iekārtas ieslēgšanas.

**Uzglabājiet instrumentu bērnēm nepieejamā vietā, neļaujiet lietot elektroinstrumentu/iekārtu personām, kas nepazīna elektroinstrumenta/iekārtas apkalpošanu vai šo instrukciju.** Elektroinstrumenti/iekārtas ir bīstami neapmācītu lietotāju rokās.

**Veiciet elektroinstrumenta/iekārtas un aksesuāru tehnisko apkopi. Pārbaudiet elektroinstrumentu/iekārtu, lai pārliecinātos, kas tas ir brīvs no nesakrītībām vai kustīgu daļu iesprūdušiem, daļu bojājumiem un jebkādiem citiem faktoriem, kas var ietekmēt elektroinstrumenta/iekārtas darbību.** Pirms elektroinstrumenta/iekārtas lietošanas novērsiet tā bojājumus.

**Daudzi nelaimes gadījumi notiek elektroinstrumenta/iekārtas nepareizas tehniskās apkopes dēļ.**

**Griešanas elementus uzturiet tīrus un asus.** Pareizi kopti griešanas instrumenti ar asām malām retāk iesprūst darbības laikā un tos ir vieglāk kontrolēt.

**Lietojiet elektroinstrumentus/iekārtas, aksesuārus, ieliekamus instrumentus utt. atbilstoši šīm instrukcijām, ņemot vērā darba veidu un apstākļus.** Instrumentu izmantojošana citam darbam, izņemot to, kuram tie ir projektēti, var novest pie bīstamas situācijas.

**Uzturiet rokdrēzes un virsmas, kas paredzētas turēšanai, sausas un brīvas no eļļām un smērvielām.** Slideni rokuri un virsmas, kas paredzētas turēšanai, neļauj droši apkalpot un kontrolēt elektroinstrumentu/iekārtu bīstamās situācijās.

#### **Remonti**

**Veiciet elektroinstrumenta/iekārtas remontu tikai pilnvarotos servisa centros, izmantojot tikai oriģinālās rezerves daļas.** Tas nodrošina elektroinstrumenta darbības drošību.

#### **BRĪDINĀJUMI PAR DROŠĪBAS VADĪTĀJIEM**

**Darba laikā turiet instrumentu ar izolētām rokturiem tur, kur stiprinājums var nonākt saskarē ar slēptu vai strāvas vadu.** Saskaroties ar "dzīvu" vadu, instrumenta metāla daļas var kļūt "dzīvas" un operatoram izraisīt elektrošoku.

## PAPILDUS DROŠĪBAS INSTRUKCIJAS

Ierīces lietošanas laikā vienmēr ievērot pievienoto lietošanas drošības instrukciju, kā arī citu darba drošības instrukciju.

Nedrīkst atstāt ierīci zem atmosfērisko nokrišņu ietekmi.

Vienmēr kontrolēt, vai barošanas strāva atbilst ierīces indikācijas strāvai.

Pirms lietošanas uzsākšanas pārbaudīt, vai izmantoti uzgaļi nav bojāti. Gadījumā, kad tiek konstatēti bojājumi, nekavējoties jāmaina bojātais elements uz jaunu.

Lietotas atslēgas un citas ierīces jābūt pielāgotas darbībai ar pneimatiskām ierīcēm. Pieslēgtas ierīces jābūt nebojātas, tīras, un pielāgotas roktura izmēriem. Nedrīkst pārveidot atslēgu vai roktura ligzdu.

Darba laikā jālieto drošības brilles, rekomendējam arī dūraiņu un drošības apģērbu lietošanu.

Darba laikā atslēgu turēt ar abām rokām.

## ATSLĒGAS APKALPOŠANA

**UZMANĪBU!** Aprīkojuma elementu montāžu var veikt tikai ar atslēgto elektroapgādi. **Atslēgt ierīces vada kontaktdakšu no elektrības ligzdas!**

### *Darbība ar sitamām galatslēgām*

Pirms pieskrūvēšanas uzsākšanas skrūve vai uzgrieznis jābūt pieskrūvēti ar roku (vismaz divi apgriezieni).

Kontrolēt atslēgas izmēra pareizību. Nepareizi izvēlēta atslēga var sabojātu atslēgu un skrūvi. Nepareizi izvēlēti izmēri var sabojāt atslēgu, uzgriežņu vai skrūvi.

### *Pieskrūvēšana un atskrūvēšana*

Uzstādīt attiecīgu sitamo galatslēgu. (II)

Pieslēgt ierīci pie elektrības.

Ierīci turēt ar abām rokām. (III)

Galatslēgu uzbāzt uz uzgriežņa vai skrūvi.

Piespiest ieslēdzēju un paturēt to pozīcijā, kas atbilst apgriezienu virzienam. (IV)

Pieskrūvēšanas gadījumā piespiest un paturēt ieslēdzēju F pozīcijā, atskrūvēšanas gadījumā - R pozīcijā.

Pieskrūvēšanas laikā, kad tiks sasniegts maksimāls griezes moments, iedarbinās pārslodzojuma sajuģs un tiks atslēgta atslēgas piedziņa. Tad ir nepieciešami atslābināt ieslēdzēju un pagaidīt līdz dzinēja pilnīgai apturēšanai.

Atskrūvēšanas gadījumā pārbaudīt, vai moments, ar kuru tika pieskrūvēts uzgrieznis, nepārsniedz maksimālu ierīces griezes momentu. Tādā gadījumā arī iedarbinās pārslodzojuma sajuģs un uzgriežņa atskrūvēšana nebūs iespējama.

Pēc atskrūvēšanas atslābināt ieslēdzēju un pagaidīt līdz dzinēja pilnīgai apturēšanai.

Pēc darba pabeigšanas atslēgt ierīci no elektrības un uzsākt konservāciju.

## KONSERVĀCIJA UN APSKATĪŠANA

**UZMANĪBU!** Pirms regulēšanai, tehniskai apskatīšanai un uzturēšanai jānoņem ierīces elektrības vadu no ligzdas. Pēc darbības jākontrolē elektroierīces tehnisko stāvokli, apskatīšot un vērtēšot: apvalku un rokturi, elektrības vadu ar kontaktdakšu un iztaisnotāju, kā arī - paplašināšanas vadus, aproču pogas darbību, ventilēšanas spraugas pārgājību, ogles sukas spīguļošanu, gultnu un transmisijas darbības skaņu, ierīces darba startu un darbības vienmērīgumu. Garantijas laikā lietotājs nevar demontēt elektroierīci un nevar mainīt nevienu daļu, jo tas veido garantijas zaudējumu. Visi nepareizumi piezīmēti ierīces darbā vai apskatīšanas laikā ir par signālu, lai veidotu remontu servisā. Pēc darba beigšanu apvalku, ventilēšanas spraugas, pārslēdzi, papildu rokturi un ekrāni jātīra, piemēram, ar saspiestu gaisu (ar spiedienu ne vairāk nekā 0,3 MPa), otu vai sauso drānu, bez ķīmiskiem līdzekļiem un tīrīšanas šķidrumiem. Instrumentus un rokturus tīrīt ar sauso tīro drānu.

## CHARAKTERISTIKA VÝROBKU

Rázový utahovák je obvyčejné elektrické nářadí třídy izolace II, které je určené k povolování a utahování matic nebo šroubů. Díky napájení z elektrické sítě není k práci s utahovákem potřebný rozvod tlakového vzduchu. Nářadí je určeno k použití pouze v domácnosti. Není dovoleno používat ho profesionálně nebo k výdělečné činnosti. Správný, spolehlivý a bezpečný chod nářadí závisí na správném provozování, a proto:

**Před uvedením zařízení do provozu je třeba přečíst celý návod a tento návod uschovat pro případné pozdější použití.**

Dodavatel nenese odpovědnost za škody vzniklé v důsledku nedodržování bezpečnostních předpisů a pokynů uvedených v tomto návodu.

## PŘÍSLUŠENSTVÍ

Utahovák je dodáván v kompletním stavu a nevyžaduje žádnou další montáž.

## TECHNICKÉ PARAMETRY

Parametr	Rozměrová jednotka	Hodnota
Katalogové číslo		57091
Jmenovité napětí	[V]	230~
Jmenovitá frekvence	[Hz]	50
Jmenovitý příkon	[W]	800
Otáčky	[min <sup>-1</sup> ]	2200
Maximální krouticí moment	[Nm]	325
Frekvence úderů	[min <sup>-1</sup> ]	2600
Rozeřm unášeče	[° / mm]	1/2 / 12,5
Třída ochrany elektrického zařízení		II
Stupeň ochrany (IPXX)		IP20
Hmotnost	[kg]	3,23
Úroveň hluku		
- L <sub>pa</sub> (tlak)	[dB] (A)	88,0 ± 3,0
- L <sub>wa</sub> (výkon)	[dB] (A)	99,0 ± 3,0
Vibrace (rázové utahování při max. výkonu)	[m/s <sup>2</sup> ]	9,93 ± 1,5

## VŠEOBECNÉ BEZPEČNOSTNÍ POKYNY PRO POUŽÍVÁNÍ ELEKTRICKÉHO NÁŘADÍ

**Varování! Seznamte se se všemi bezpečnostními pokyny, obrázky a specifikacemi dodanými s tímto elektronářadím / strojem.** Jejich nedodržování může vést k úrazu elektrickým proudem, požáru nebo vážnému poranění.

**Všechny bezpečnostní pokyny a návody si uschovejte pro budoucí použití.**

Pojem „elektronářadí / stroj“ použitý v pokynech se vztahuje na všechno nářadí / stroje poháněné elektrickým proudem, jak drátové, tak i bezdrátové.

### Bezpečnost pracoviště

**Pracoviště udržujte dobře osvětlené a čisté.** Nepořádek a špatné osvětlení mohou být příčinou úrazů.

**S elektronářadím / strojem nepracujte v prostředí se zvýšeným nebezpečím výbuchu, obsahujícím hořlavé látky, plyny nebo výpary.** Elektronářadí / stroje vytvářejí jiskry, které mohou zapálit prach nebo výpary.

**Nepouštějte do blízkosti elektronářadí děti a nezúčastněné osoby.** Okamžik nepozornosti může způsobit ztrátu kontroly.

### Elektrická bezpečnost

**Zástrčka napájecího kabelu musí odpovídat síťové zásuvce. Zástrčku nijak neupravujte. Nepoužívejte žádné adaptéry zástrčky s uzemněným elektronářadím / strojem.** Neupravená zástrčka odpovídající zásuvce snižuje riziko úrazu elektrickým proudem.

**Zabraňte styku těla s uzemněnými předměty, jako jsou trubky, radiátory a chladničky.** Uzemněné tělo zvyšuje nebezpečí úrazu elektrickým proudem.

**Nevystavujte elektronářadí / stroj atmosférickým vlivům nebo vlhkosti.** Voda a vlhkost, které proniknou dovnitř elektronářadí / stroje, zvyšují nebezpečí úrazu elektrickým proudem.

**Nepřetěžujte napájecí kabel. Nepoužívejte jej pro přenášení, tažení nebo odpojování zástrčky ze síťové zásuvky. Zabraňte styku napájecího kabelu s teplem, oleji, ostrými hranami a rotujícími částmi.** Poškození nebo zamotání napájecího kabelu

zvyšuje nebezpečí úrazu elektrickým proudem.

**Při práci venku používejte prodlužovací kabely určené pro venkovní použití.** Použití venkovního prodlužovacího kabelu snižuje riziko úrazu elektrickým proudem.

**V případě, že elektronářadí / stroj musíte použít ve vlhkém prostředí, použijte jako ochranu proudový chránič (RCD).** Použití RCD snižuje nebezpečí úrazu elektrickým proudem.

### Osobní bezpečnost

**Buďte opatrní, dávejte pozor na to, co děláte a používejte zdravý rozum při práci s elektronářadím / strojem. Elektronářadí / stroj nepoužívejte, když jste unaveni nebo pod vlivem drog, alkoholu nebo léků.** Dokonce i sebemenší nepozornost při práci může způsobit vážný úraz.

**Používejte osobní ochranné prostředky. Vždy pracujte s ochranou zraku.** Používání osobních ochranných prostředků, jako jsou protiprachové masky, neklouzavá ochranná obuv, přilby a chrániče sluchu snižují nebezpečí vážného poranění.

**Zabraňte náhodnému spuštění. Ujistěte se, že síťový spínač je v poloze „vypnuto“ před připojením k elektrickému napájení a/nebo akumulátoru, zvedáním nebo přenášením elektronářadí / stroje.** Přenášení elektronářadí / stroje s prstem na spínači nebo napájení elektronářadí / stroje, když je spínač v poloze „zapnuto“, může způsobit vážný úraz.

**Před zapnutím elektronářadí / stroje odstraňte veškeré klíče a jiné seřizovací nástroje.** Klíče ponechané v rotujících částech elektronářadí / stroje mohou být příčinou úrazu.

**Nesahejte a nevyklánějte se příliš daleko. Udržujte stabilní postoj a rovnováhu po celou dobu práce.** Umožní to snadnější ovládání elektronářadí / stroje v případě nenadálých situací při práci.

**Oblékejte se vhodně. Nenoste volný oděv nebo bižuterii. Vlasy a oděv mějte v dostatečné vzdálenosti od rotujících částí elektronářadí / stroje.** Volný oděv, bižuterie nebo dlouhé vlasy mohou zachytit rotující části.

**Pokud je zařízení přizpůsobeno odtahu prachu nebo hromadění prachu, ujistěte se, že zařízení byla správně připojena a použita.** Použití odtahu prachu snižuje nebezpečí spojené s prachem.

**Nedovoďte, aby zkušenosti získané častým používáním elektronářadí / stroje byly příčinou nepozornosti a nedodržování bezpečnostních zásad.** Nezodpovědné chování může způsobit vážný úraz ve zlomku sekundy.

### Používání elektronářadí / stroje a servis

**Elektronářadí / stroj nepřetěžuje. Elektronářadí / stroj používejte pro určené použití.** Technický způsobíle elektronářadí / stroj zajistí lepší a bezpečnější práci, pokud bude použito pro navržené zatížení.

**Elektronářadí / stroj nepoužívejte, pokud síťový spínač neumožňuje zapnutí a vypnutí.** Elektronářadí / stroj, které nelze kontrolovat pomocí síťového spínače, je nebezpečné a musí se dát k opravě.

**Před seřizením, výměnou příslušenství nebo uschování elektronářadí / stroje odpojte zástrčku ze síťové zásuvky a/nebo vytáhněte akumulátor, pokud jej lze vyjmout z elektronářadí / stroje.** Takové bezpečnostní opatření zabrání náhodnému zapnutí elektronářadí / stroje.

**Nářadí uchovávejte na místě nedostupném pro děti, nedovoďte osobám neznalým obsluhy elektronářadí / stroje nebo těchto návodů obsluhovat elektronářadí / stroj.** Elektronářadí / stroj jsou nebezpečné v rukou nezaškolených uživatelů.

**Provádějte údržbu elektronářadí / stroje a příslušenství. Kontrolujte je z hlediska netěsnosti nebo zaseknutí rotujících částí, poškození dílů a jakýchkoli jiných podmínek, které mohou ovlivnit fungování elektronářadí / stroje. Poškození opravte před použitím elektronářadí / stroje.** Mnoho úrazů je způsobeno nesprávným provedením údržby elektronářadí / stroje. **Řezné nástroje udržujte čisté a naostřené.** Správně udržovaný řezný nástroj s ostrými hranami je méně náchylný na zaseknutí a snadněji se kontroluje během práce.

**Používejte elektronářadí / stroje, příslušenství a vestavené nástroje atd. v souladu s těmito návody, se zohledněním typu a pracovních podmínek.** Používání nářadí pro jinou práci, než byla navržena, může vést k nebezpečné situaci.

**Rukojeti a úchopné povrchy udržujte suché, čisté a bez oleje a maziv.** Kluzké rukojeti a úchopné povrchy neumožňují bezpečnou obsluhu a kontrolu elektronářadí / stroje v nebezpečných situacích.

### Opravy

**Elektronářadí / stroj nechte opravit pouze v autorizovaných servisech, s použitím výlučně originálních náhradních dílů.** Zajistí to správnou bezpečnou práci elektronářadí.

### VAROVÁNÍ PRO BEZPEČNOST ŠROUBŮ

**Během práce držte nářadí za izolované rukojeti, kde by se uzávěr mohl dostat do kontaktu se skrytým kabelem nebo napájecím kabelem.** Upevňovací prvky, které přicházejí do styku s vodiči pod napětím, mohou způsobit, že kovové části nástroje budou „živé“ a mohou způsobit úraz elektrickým proudem.

### DOPLŇUJÍCÍ BEZPEČNOSTNÍ PŘEDPISY

Během používání nářadí vždy dodržujte bezpečnostní pokyny uvedené v návodu k použití a rovněž ostatní předpisy BOZP.

Není dovoleno vystavovat nářadí působení atmosférických srážek.

Vždy je třeba zkontrolovat, zda síťové napětí odpovídá napětí uvedenému na typovém štítku nářadí.

Před zahájením používání je třeba se přesvědčit, zda používané nástavce nejsou poškozené. V případě, že bude zjištěno jejich poškození, je třeba je vyměnit za nové a nepoškozené.

Používané nástrčné klíče a jiné nástroje musí být přizpůsobeny provozu s pneumatickým nářadím. Připojované nástrčné nástroje musí být v řádném technickém stavu, čisté a nepoškozené a jejich rozměry musí odpovídat rozměrům unášče. Upravovat osazení klíčů nebo unášče je zakázáno.

Během práce je třeba používat ochranné brýle, doporučuje se používat rukavice a ochranný oděv.

Při práci držte utahovák vždy oběma rukama.

## OBSLUHA UTAHOVÁKU

**UPOZORNĚNÍ!** Montáž příslušenství lze provádět pouze při odpojení napájecím napětí. **Vytáhněte zástrčku přívodního kabelu nářadí ze zásuvky!**

### *Práce s nástrčnými rázovými klíči*

Před zahájením utahování šroubu nebo matice nástrčným klíčem ručně našroubujte šroub nebo matici na závit (minimálně dvě otáčky).

Zkontrolujte, zda byl správně zvolen rozměr nástrčného klíče odpovídající povolovanému nebo utahovanému prvku. Špatně zvolený rozměr může mít za následek zničení jak klíče, tak i matice nebo šroubu.

### *Utahování a povolování*

Nasaďte na unášec utahovák odpovídající nástrčný rázový klíč (II).

Připojte nářadí k elektrické síti.

Uchopte nářadí oběma rukama (III).

Nasaďte nástrčný klíč na matici nebo hlavu šroubu.

Stlaďte spínač a držte ho stlačený v poloze odpovídající požadovanému směru otáčení (IV).

Při utahování stlaďte spínač a podržte ho stlačený v poloze F, při povolování v poloze R.

Při utahování po dosažení maximálního krouticího momentu dojde k aktivaci pojistné spojky proti přetížení a pohon unášče se odpojí. Tehdy je třeba spínač uvolnit a počkat, dokud se motor úplně zastaví.

Při povolování je třeba prověřit, zda moment, kterým byla matice dotažena, nepřekračuje maximální krouticí moment utahováků. I v tomto případě se aktivuje pojistná spojka proti přetížení a povolení matice nebude možné.

Po odšroubování je třeba spínač nářadí uvolnit a počkat, dokud se motor úplně zastaví.

Po ukončení práce odpojte nářadí od elektrické sítě a proveďte údržbu.

## ÚDRŽBA A PROHLÍDKY

POZOR! Veškeré činnosti vzvané z; výměnou příslušenství, seřizováním apod, je potřeba realizovat při vypnutém napětí napájení nářadí, proto před zahájením těchto činností je potřeba odpojit zástrčku od elektrické sítě. Po ukončení práce je třeba kontrolovat technický stav elektronářadí prohlídkou a hodnocením: stojanu a rukojeti, elektrického vodiče včetně zastrčky a ohybání, působení elektrického spínače, průchodnosti ventilačních mezer, jiskření kartáčů, hlasitosti práce ložisek a převodovek, spouštění a rovnoměrnosti práce. Během záruční doby uživatel nesmí demontovat elektronářadí, ani měnit veškeré provozní jednotky nebo součásti, protože může strážit nárok na záruku. Veškeré nesprávnosti zjištěné během prohlídky, nebo provozování, jsou signalem pro provedení opravy v záručním servisu. Po ukončení práce, stojan, ventilační mezery, přepínače, dodatečnou rukojet a ochrany je třeba očistit, například proudem vzduchu (o tlaku maximum 0,3 MPa), štětcem nebo suchým hadříkem bez použití chemických prostředků a čistících kapalin. Nářadí a rukojet očistit suchým čistým hadříkem.

## CHARAKTERISTIKA VÝROBKU

Rázový uťahovač je obyčajné elektrické náradie triedy izolácie II určené na povoľovanie a doťahovanie matíc a skrutiek. Vďaka napájaniu z elektrickej siete nie je pre prácu s uťahovačom potrebný rozvod tlakového vzduchu. Náradie je určené výhradne na použitie v domácnosti. Nie je dovolené používať ho profesionálne a na zárobkovú činnosť. Správna, spoľahlivá a bezpečná práca zariadenia je závislá na náležitom prevádzkovaní a preto:

**Pred zahájením práce so zariadením je potrebné prečítať celý návod na použitie a uschovať ho na neskoršie použitie.**

Dodávateľ nenesie zodpovednosť za škody vzniknuté v dôsledku nedodržovania bezpečnostných predpisov a pokynov tohoto návodu na použitie.

## PRÍSLUŠENSTVO

Uťahovák sa dodáva v kompletnom stave a nevyžaduje žiadnu ďalšiu montáž.

## TECHNICKÉ PARAMETRE

Parameter	Rozmerová jednotka	Hodnota
Katalógové číslo		57091
Menovité napätie	[V]	230~
Menovitá frekvencia	[Hz]	50
Menovitý príkon	[W]	800
Otáčky	[min <sup>-1</sup> ]	2200
Maximálny krútiaci moment	[Nm]	325
Frekvencia úderov	[min <sup>-1</sup> ]	2600
Rozmer unášača	["/ mm]	1/2 / 12,5
Trieda ochrany elektrického zariadenia		II
Stupeň ochrany (IPXX)		IP20
Hmotnosť	[kg]	3,23
Úroveň hluku		
- L <sub>pa</sub> (tlak)	[dB] (A)	88,0 ± 3,0
- L <sub>wa</sub> (výkon)	[dB] (A)	99,0 ± 3,0
Vibrácie (rázové doťahovanie pri max. výkone)	[m/s <sup>2</sup> ]	9,93 ± 1,5

## VŠEOBECNÉ UPOZORNENIA TÝKAJÚCE SA BEZPEČNOSTI PRE ELEKTRICKÉ NÁRADIE

**Upozornenie! Oboznáňte sa so všetkými bezpečnostnými upozoreniami, ilustráciami a špecifikáciami, ktoré sú dodané spolu s elektrickým náradím / strojom** ich nedodržovanie môže viesť k úrazu elektrickým prúdom, požiaru alebo k vážnym zraneniam.

**Zachovajte všetky upozornenia a návod pre budúce použitie.**

Termín „elektrické náradie / stroj“ použité v upozorneniach sa vzťahuje na všetky náradia / stroje poháňané elektrickým prúdom, či už drôtové (s káblom), alebo bezdrôtové.

### Bezpečnosť na pracovisku

**Udržujte pracovisko dobre osvetlené a čisté.** Neporiadok a zlé osvetlenie môžu byť príčinou nehôd.

**Nepoužívajte elektrické náradia / stroje v prostredí so zvýšeným rizikom výbuchu, ktoré obsahuje horľavé kvapaliny, plyny alebo výpary.** Elektrické náradia / stroje vytvárajú pri práci iskry, ktoré môžu zapáliť prach, alebo výpary.

**Nedovoľte, aby deti a nepovolané osoby vstupovali na pracovisko.** Strata koncentrácie môže spôsobiť stratu kontroly nad strojom.

### Elektrická bezpečnosť

**Zástrčka elektrického kábla musí pasovať do zásuvky. Zástrčku nesmiete upravovať akýmkoľvek spôsobom. Nie je dovolené používať žiadne adaptéry zástrčky s uzemneným elektrickým náradím / strojmi.** Neupravovaná zástrčka, ktorá pasuje do zásuvky, znižuje riziko zasiahnutia elektrickým prúdom.

**Vyhňte sa kontaktu s uzemnenými povrchmi ako sú rúry, radiátory a chladničky.** Uzemnenie tela zvyšuje riziko úrazu elektrickým prúdom.

**Nie je dovolené vystavovať elektrické náradie / stroje kontaktu s atmosférickými zrážkami, alebo s vlhkosťou.** Voda a vlhkosť, ktoré sa dostanú do vnútra elektrického náradia / stroja, zvyšujú riziko zasiahnutia elektrickým prúdom.

**Nepreťažujte sieťový kábel. Nepoužívajte napájací kábel na nosenie, ťahanie a odpojovanie zástrčky zo sieťovej zásuvky. Zabráňte kontaktu napájacieho kábla s teplom, olejmi, ostrými hranami a pohyblivými časťami.** Poškodenie, alebo zamotanie napájacieho kábla zvyšuje riziko zasiahnutia elektrickým prúdom.

**V prípade práce mimo uzavretých priestorov je potrebné používať predlžovacie káble určené pre prácu mimo uzavretých priestorov.** Použitie náležitého predlžovacieho kábla na vonkajšiu prácu znižuje riziko zasiahnutia elektrickým prúdom.

**V prípade, kedy je použitie elektrického náradia / stroja vo vlhkom prostredí nevyhnutné, tak je potrebné ako ochrana proti napájaciemu napätiu použiť zvyškové prúdové zariadenie (RCD).** Použitie zariadenia RCD znižuje riziko úrazu elektrickým prúdom.

### Osobná bezpečnosť

**Zostaňte stále pozorný, venujte pozornosť tomu, čo robíte a počas práce s elektrickým náradím / strojom . používajte zdravý rozum. Nepoužívajte elektrické náradie / stroj, ak ste unavený, alebo pod vplyvom drog, alkoholu, alebo liekov.** Dokonca aj chvíľa nepozornosti počas práce môže zapríčiniť vážne úrazy.

**Používajte prostriedky osobnej ochrany. Vždy si nasadte ochranné okuliare.** Používanie prostriedkov osobnej ochrany, akými sú prachové respirátory, protišmyková ochranná obuv, prilby a chrániče sluchu znižujú riziko vážnych úrazov.

**Zabráňte náhodnému zapnutiu náradia. Pred pripojením, zdvihnutím, alebo prenášaním elektrického náradia / stroja k elektrickej sieti, batérií sa uistite, že je elektrický spínač je v polohe „vypnuté“.** Prenášanie elektrického náradia / stroja s prstom na spínači, alebo pripájanie elektrického náradia /stroja, keď je spínač v polohe „zapnuté“, môže zapríčiniť vážne úrazy.

**Pred zapnutím elektrického náradia / stroja odstráňte všetky kľúče a iné nástroje, ktoré sa používali na jeho nastavenie.** Kľúč ponechaný na rotujúcich častiach náradia / stroja môže zapríčiniť vážne úrazy.

**Nesiahajte a nenakláňajte sa príliš ďaleko, udržujte rovnováhu. Po celý čas udržujte náležité postavenie a rovnováhu.** Umožní to jednoduchšie ovládanie elektrického náradia / stroja v prípade neočakávaných situácií počas práce.

**Používajte ochranný odev. Neoblekajte si voľný odev, nenoste bižutériu. Udržujte vlasy a odev v dostatočnej vzdialenosti od pohyblivých častí elektrického náradia / stroja.** Voľný odev, bižutéria, alebo dlhé vlasy sa môžu zachytiť do pohyblivých častí náradia.

**Ak je zariadenie prispôbené na pripojenie odsávača prachu, alebo zásobníka na prach, tak sa uistite, či boli dobre pripojené a správne použité.** Použitie odsávača prachu znižuje riziko ohrozenia zdravia spojené s prachom.

**Nedovoľte, aby skúsenosti z častého používania náradia / stroja mali za následok neopatrnosť a ignorovanie bezpečnostných pravidiel.** Nezodpovedná činnosť môže spôsobiť vážne zranenia v zlomku sekundy.

### Prevádzkovanie a starostlivosť o elektrické náradie / stroj

**Nepreťažujte elektrické náradie / stroj. Používajte vhodné elektrické náradie / stroj pre vybranú činnosť.** Správny výber elektrického náradia / stroja pre danú prácu zabezpečí lepšiu a bezpečnejšiu prácu.

**Nepoužívajte elektrické náradie / stroj, ak nefunguje jeho sieťový spínač.** Náradie / stroj, ktoré sa nedá ovládať pomocou sieťového spínača, je nebezpečné a je potrebné odovzdať ho do opravy.

**Pred nastavením, výmenou príslušenstva, alebo uskladnením elektrického náradia / stroja, odpojte zástrčku z napájacej zásuvky a/alebo batérie, pokiaľ sa dá odpojiť od elektrického náradia / stroja.** Takéto predbežné opatrenia zabráni náhodnému zapnutiu elektrického náradia / stroja.

**Náradie uskladňujte na mieste neprístupnom pre deti, nedovoľte, aby s elektrickým náradím / strojom pracovali osoby nezaškolené pre jeho obsluhu, alebo oboznámené s návodom pre elektrické zariadenie / stroj.** Elektrické náradie / stroj môže byť v rukách nezaškoleného používateľa nebezpečné.

**Zabezpečte náležitú údržbu elektrického náradia / stroja a príslušenstva. Kontrolujte náradie / stroj po stránke neprispôbení, alebo zasekávania pohyblivých častí, poškodení častí a akýchkoľvek iných podmienok, ktoré môžu mať vplyv na fungovanie elektrického náradia / stroja. V prípade zistenia závad je potrebné ich pred použitím elektrického náradia / stroja odstrániť.** Veľa nehôd býva spôsobených nesprávnou údržbou náradia / stroja.

**Rezné nástroje je potrebné udržiavať čisté a naostrené.** Správne udržované rezné nástroje s ostrými hranami sa tak rýchlo nezaseknú a dajú sa počas práce jednoduchšie ovládať.

**Používajte elektrické náradia / stroje, príslušenstvo a nástroje atď. v súlade s týmito inštrukciami, pričom berte na vedomie druh a podmienky práce.** Používanie náradia na iné práce, než na ktoré bolo navrhnuté, môže spôsobiť vytvorenie nebezpečných situácií.

**Rukoväte a uchopovacie plochy udržiavajte v čistote, suché a bez oleja a tuku.** Klzké rukoväte a upínacie plochy neumožňujú bezpečnú prevádzku a kontrolu náradia / stroja v nebezpečných situáciách.

### Opravy

**Opravy elektrického náradia / stroja zverte len k tomu oprávneným firmám, ktoré používajú výhradne originálne náhradné diely.** Bude tak zabezpečená náležitá bezpečnosť práce elektrického náradia.

### VAROVANIE PRE BEZPEČNOSTNÉ VODIČE

**Počas práce držte náradie za izolované rukoväte, kde môže prichytka prísť do kontaktu so skrytým káblom alebo sieťovým káblom.** Kontakt s vodičom pod napätím môže spôsobiť, že kovové časti nástroja budú „živé“ a spôsobia zásah elektrickým prúdom obsluhu.

## DOPLŇUJÚCE BEZPEČNOSTNÉ PREDPISY

Počas používania náradia vždy dodržujte bezpečnostné pokyny uvedené v návode na použitie ako aj ostatné predpisy BOZP. Nie je dovolené vystavovať náradie pôsobeniu atmosférických zrážok.

Vždy je potrebné kontrolovať, či sieťové napätie zodpovedá napätiu uvedenému na typovom štítku náradia.

Pred začatím používania je potrebné sa presvedčiť, či používané nástavce nie sú poškodené. V prípade, že bude zistené ich poškodenie, je potrebné ich vymeniť za nové a nepoškodené.

Používané nástrčkové kľúče a iné nástroje musia byť prispôsobené prevádzke s pneumatickým náradím. Pripájané nástrčkové nástroje musia byť v riadnom technickom stave, čisté a nepoškodené a ich rozmery musia zodpovedať rozmerom unášača. Upravovať osadenia kľúčov alebo unášač je zakázané.

Pri práci je potrebné používať ochranné okuliare, odporúča sa používať rukavice a ochranný odev.

Pri práci držte uťahovač vždy oboma rukami.

## OBSLUHA UŤAHOVAČA

**UPOZORNENIE!** Montáž príslušenstva je možné uskutočňovať iba pri odpojení napájacom napätí. **Vytiahnite zástrčku kábla napájania náradia zo zásuvky!**

### *Práca s nástrčkovými rázovým kľúčmi*

Pred zahájením doťahovania skrutiek alebo matic pomocou nástrčkového kľúča je potrebné ručne naskrutkovať skrutku alebo maticu na závit (minimálne dve otáčky).

Skontrolujte, či bol správne zvolený rozmer nástrčkového kľúča zodpovedajúci povoľovanému alebo doťahovanému prvku. Zle zvolený rozmer môže mať za následok zničenie kľúča ako aj matice alebo skrutky.

### *Doťahovanie a povoľovanie*

Nasadte na unášač uťahovača príslušný nástrčkový rázový kľúč (II).

Pripojte náradie ku elektrickej sieti.

Uchopte náradie oboma rukami (III).

Nasadte nástrčkový kľúč na maticu alebo hlavu skrutky.

Stlačte spínač a držte ho stlačený v polohe zodpovedajúcej požadovanému smeru otáčania (IV).

Pri doťahovaní stlačte spínač a podržte ho stlačený v polohe F, pri povoľovaní v polohe R.

Pri doťahovaní po dosiahnutí maximálneho krútiaceho momentu sa aktivuje poistná spojka proti preťaženiu a pohon unášača sa odpojí. Vtedy je potrebné spínač uvoľniť a počkať, kým sa motor úplne nezastaví.

Pri povoľovaní je potrebné preveriť, či moment, ktorým bola matica dotiahnutá, neprekračuje maximálny krútiaci moment uťahovača. Aj v takomto prípade sa aktivuje poistná spojka proti preťaženiu a povolenie matice nebude možné.

Po odskrutkovaní je potrebné spínač náradia uvoľniť a počkať, kým sa motor úplne nezastaví.

Po ukončení práce odpojte náradie od zdroja napájania a vykonajte jeho údržbu.

## ÚDRŽBA I PREHLIADKY

**POZOR!** Všetké činnosti svazané z; výmenou príslušenstva, reguláciou apod. je potreba realizovať pri vypnutým napätí napájania náradí, preto pred zahájením týchto činností je potreba odpojiť zástrčku od elektrickej siete. Po ukončení práce je treba skontrolovať technický stav elektronáradí prehliadkou i hodnotením: stojanu i rukojeti, elektrického vodiča vrátane zastrčky a ohybání, pôsobení elektrického spínača, průchodnosti ventilačních štrbin, iskenie kartáčov, hlasitosti ložísek a převodovek, uvádzenia do pohybu a rovnomernosti práce. Počas záručného obdobia používateľ nesmi demontovať elektronáradí, ani meniť provozné jednotky alebo súčiastí, pretože môže stratiť narok na zárukú. Všetké nespravnosti zjištěné počas prehliadky, alebo provozování, su signalem pre provedení opravy v zárukném servisu. Po ukončení práce, stojan, ventilačné šterbiny, prepínače, dodatečnou rukoväť a ochrany je treba očistiť, například průdem vzduchu (o tlaku maximum 0,3 MPa), šetecem alebo suchou handrou bez použití chemických prostredkov a čistících tekutin. Náradí a rukoväť očistiť suchou čistou handrou.



## A TERMÉK JELLEMZŐI

Az útve csavarozó egy II. szigetelési osztályú, közönséges elektromos szerszám csavarok és csavaranyák ki- és becsavarására. Az elektromos árammal történő energiaellátásnak köszönhetően nem szükséges hozzá sűrített levegős rendszer. A termék kizárólag otthoni használatra készült. Nem szabad azt professzionális és pénzkeresési célokra használni. A berendezés helyes, meghibásodástól mentes és biztonságos működése a megfelelő üzemeltetéstől függ, ezért:

**A berendezéssel történő munkavégzés előtt el kell olvasni a kezelési utasítást, és be kell azt tartani.**

A biztonsági előírások és a jelen utasítások be nem tartása miatt keletkező károkkért a szállító nem vállal felelősséget.

## TARTOZÉKOK

Az útvecsavarbehajtót komplett állapotban szállítjuk, összeszerelésére nincs szükség.

## MŰSZAKI PARAMÉTEREK

Paraméter	Mértékegység	Érték
Katalógusszám		57091
Névleges feszültség	[V]	230~
Névleges frekvencia	[Hz]	50
Névleges teljesítmény	[W]	800
Fordulatszám	[perc <sup>-1</sup> ]	2200
Maximális forgatónyomaték	[nm]	325
Ütőfrekvencia	[perc <sup>-1</sup> ]	2600
A forgótuska mérete	[° / mm]	1/2 / 12,5
Elektromos védelmi osztály		II
Védelmi fokozat (IPXX)		IP20
Tömeg	[kg]	3,23
Zajszint		
- L <sub>pa</sub> (nyomás)	[dB] (A)	88,0 ± 3,0
- L <sub>wa</sub> (teljesítmény)	[dB] (A)	99,0 ± 3,0
Rezgés (ütéssel történő csavarbehajtás max. teljesítménynél)	[m/s <sup>2</sup> ]	9,93 ± 1,5

## AZ ELEKTROMOS KISGÉPEK BIZTONSÁGÁRA VONATKOZÓ, ÁLTALÁNOS FIGYELMEZTETÉSEK

**Figyelmeztetés! Meg kell ismerkedni az összes figyelmeztetéssel, utasítással, illusztrációval, valamint az elektromos eszközzel / géppel szállított specifikációkkal.** Ezek be nem tartása elektromos áramütéshez, tűzhöz vagy komoly testi sérüléshez vezethet.

**Meg kell őrizni minden figyelmeztetést, valamint a használati utasítást, hogy később meg lehessen nézni.**

A kezelési utasításban használt „elektromos berendezés / gép” fogalom vonatkozik minden, elektromos árammal működtetett berendezésre/ gépre, vezetékésre és vezeték nélkülire egyaránt.

### Biztonság a munkahelyen

**A munkavégzés helyét jól meg kell világítani, és tisztán kell tartani.** A rendtelenség és a nem kellő megvilágítás balesetek okozója lehet.

**Nem szabad az elektromos berendezésekkel / gépekkel fokozottan robbanásveszélyes, tűzveszélyes folyadékokat, gázokat, gőzöket tartalmazó környezetben dolgozni.** Az elektromos berendezések / gépek szikrázhatnak, amely meggyújthatja a port vagy a párákat. **Nem szabad a munkavégzés helyére gyermekeket vagy kívülálló személyeket engedni.** A koncentráció elvesztése a kontrol elvesztéséhez vezethet.

### Elektromos biztonság

**Hálózati kábel dugaszának illenie kell az elektromos hálózat dugaszolóaljzatába. Semmilyen módon nem szabad változtatni dugacson. Nem szabad semmilyen dugaszadapert használni az elektromos berendezésekkel / gépekkel.** Ha a dugaszok vagy dugaszolóaljzatok nincsenek átalakítva, az csökkenti az áramütés veszélyét.

**Kerülni kell, hogy a test és a gép olyan földelt felületekkel érintkezzen, mint csövek, fűtőtestek és hűtők.** A test földeltsége növeli az áramütés veszélyét.

**Nem szabad a az elektromos berendezést / gépet csapadéknak vagy nedvességnek kitenni.** A víz és nedvesség, amely az elektromos berendezés / gép belsejébe jut, megnöveli az elektromos áramütés veszélyét.

Ne vágja el a hálózati kábelt. Ne használja a hálózati kábelt az eszköz hordozásához, vonszolásához vagy a dugasz kihúzásához hálózati dugaszolóaljzatból. Kerülje, hogy a hálózati kábel hővel, olajjal, éles szélékkel és mozgó alkatrészekkel érintkezzen. A sérült vagy összegabalyodott hálózati kábel növeli az áramütés veszélyét.

Amennyiben zárt helyiségen kívül dolgozik, kültéri hosszabbítót kell használni. Kültéri hosszabbító használata csökkenti az áramütés veszélyét.

Abban az esetben, ha az elektromos berendezés/gép nedves környezetben történő használatát nem lehet elkerülni, a tápfeszültség elleni védelemként áram-védőkapcsolót (RCD) kell használni. Az RCD használata csökkenti az elektromos áramütés veszélyét.

### **Személyes biztonság**

Legyen résen, figyeljen arra, amit csinál, és használja a józan eszét az elektromos berendezéssel / géppel végzett munka közben. Nem használja a elektromos berendezést / gépet, ha fáradt, illetve tudatmódosító szerek, alkohol vagy gyógyszer hatása alatt áll. A munkavégzés során már egy pillanatnyi figyelmetlenség komoly testi sérülésekhez vezethet.

**Használjon egyéni védőeszközöket. Mindig vegyen fel védőszemüveget.** Az olyan egyéni védőeszközök használata, mint a porvédő álarc, csúszásgátló munkavédelmi cipő, sisak és fülvédő, csökkenti a komoly testi sérülések veszélyét.

**Előzze meg a véletlen beindítást. Bizonyosodjon meg róla, hogy a kapcsoló „kikapcsolt” állásban van, mielőtt az elektromos berendezést / gépet csatlakoztatja a tápfeszültséghez és/vagy az akkumulátorhoz, felemeli vagy hordozza azt.** Az elektromos berendezés / gép olyan módon történő szállítása, hogy az ujjá az elektromos berendezés / gép kapcsolóján vagy betáplálásán van, illetve ha a kapcsoló „bekapcsolt” állapotban van, súlyos, testi sérüléseket okozhat.

**Az elektromos berendezés / gép bekapcsolása előtt el kell távolítani minden olyan kulcsot és egyéb szerszámot, amelyet a gép beállításához használt.** Az elektromos berendezés / gép forgó elemein hagyott kulcs súlyos, testi sérüléseket okozhat.

**Ne nyújtózkodjon és ne hajoljon ki túl messze. Mindig tartsa meg a kellő testhelyezetet és az egyensúlyát.** Ez lehetővé teszi, hogy uralma alatt tartsa az elektromos berendezést / gépet a munkavégzés közben bekövetkező váratlan helyzetekben.

**Öltözzön megfelelően. Ne viseljen laza ruházatot és ékszereket. Tartsd távol a haját és a ruháját az elektromos berendezés / gép mozgó alkatrészeitől.** A laza ruházatot, ékszereket és a hosszú haját a mozgó alkatrészek elkaphatja.

**Ha a berendezések úgy vannak kialakítva, hogy csatlakoztatni lehet hozzájuk porszivót vagy porgyűjtőt, győződjön meg róla, hogy azokat csatlakoztatták és jól használják.** A porszivó használata csökkenti a porral kapcsolatos veszélyek kockázatát.

**Ne engedje, hogy a berendezés / gép használata során szerzett tapasztalatai gondatlanná tegyék, és figyelmen kívül hagyja a biztonsági szabályokat.** A gondatlan cselekvés egy pillanat alatt súlyos balesetek okozója lehet.

### **Az elektromos berendezés / gép használata és gondozása**

**Ne terhelje túl az elektromos berendezést / gépet. Használja a kiválasztott alkalmazáshoz megfelelő elektromos berendezést / gépet.** A megfelelő elektromos berendezés / gép jobb és biztonságosabb munkát tesz lehetővé, ha azt a tervezett terheléshez használják.

**Ne használja az elektromos berendezést / gépet, ha az elektromos kapcsolóval nem tudja be- és kikapcsolni.** A berendezés / gép, amit nem lehet a hálózati kapcsolóval kontrollálni, veszélyes, és meg kell javítani.

**Mielőtt hozzáfog az elektromos berendezés / gép beállításához, tartozékának cseréhez vagy tárolása előtt, húzza ki a dugaszt a hálózati dugaszolóaljzatból és/vagy vegye ki az akkumulátort, ha az kivehető az elektromos berendezésből / gépből.** Az ilyen megelőző intézkedések lehetővé teszik az elektromos berendezés / gép véletlen bekapcsolását.

**Tartsa a szerszámot gyermekektől elzárva, ne engedje, hogy olyan személyek kezeljék az elektromos berendezést / gépet, akik nem ismerik azt, vagy az elektromos berendezés / gép jelen használati utasítását.** Az elektromos berendezés / gép veszélyesebb a nem kioktatott személyek kezében.

**Tartsa karban az elektromos berendezést és a tartozékokat. Ellenőrizze az elektromos berendezést, hogy minden megfelelően illeszkedik-e, vagy a mozgó alkatrészek nincsenek-e beékelődve, nincsenek-e sérült alkatrészek, valamint nincs-e bármilyen más olyan körülmény, ami hatással lehet az elektromos berendezés működésére.** A hibákat meg kell javítani az elektromos berendezés használata előtt. Számos baleset okozója az elektromos berendezés nem megfelelő karbantartása. **A vágó szerszámokat tiszta és megélesített állapotban kell tartani.** A kellően karbantartott, éles vágószerszámokat könnyebb kezelni a munkavégzés során, nehezebben ékelődnek be.

**Az elektromos berendezést / gépet, annak tartozékait, betét szerszámaikat stb. a jelen használati utasításnak megfelelően használja, a munka fajtájának és a munkavégzés körülményeinek a figyelembe vételével.** Ha az eszközt nem a rendeltetésének megfelelő fajtájú munkához használja, az növeli a veszélyes helyzetek előállásának lehetőségét.

**A nyeleket és fogófelületeket tartsa szárazon, tisztán, olajtól és kenőanyagtól mentesen.** A csúszós nyél vagy fogófelület nem teszi lehetővé az elektromos berendezés / gép.

### **Javítások**

**Az elektromos berendezést / gépet kizárólag erre jogosult szervezetben és csak eredeti cserealkatrészek használatával szabad javítani.** Ez biztosítja az elektromos eszköz működésének biztonságát.

### **FIGYELMEZTETÉS A CSAVARHÚZÓK BIZTONSÁGÁRA**

**A munka során szerszámmal fogva tartsa a szerszámot, ahol a rögzítő rejtett vezetékkel vagy tápkábelrel érintkezhet.** Az „élő” vezetékkel érintkező rögzítő elemek a szerszám fém alkatrészei „feszültség alá” válhatnak, és áramütéshez vezethetnek a kezelő számára.

## TOVÁBBI BIZTONSÁGI UTASÍTÁSOK

A berendezés használata közben mindig be kell tartani a kezelési utasításban, valamint a vonatkozó munkavédelmi szabályzatokban foglalt ajánlásokat.

A készüléket nem szabad csapadéknak kitenni.

Mindig ellenőrizni kell, hogy a hálózati feszültség megfelel az adattáblán megadott névleges feszültségnek.

A használatbavétel előtt meg kell győződni arról, hogy a dugókulcsok nem sérültek-e. Amennyiben valamilyen sérülés állapítható meg, a dugókulcsokat ki kell cserélni újra, sérülésmentesre.

Az alkalmazott dugókulcsoknak és a többi behelyezhető szerszámnak a pneumatikus szerszámokban való használatra kialakítottnak kell lenniük. A mellékelt, behelyezhető szerszámoknak jónak, tisztának és sérülésmentesnek kell lenniük, a méretüknek pedig a fogadótüske méretének megfelelőnek kell lenniük. Tilos a kulcsok fészket vagy a fogadótüskét átalakítani.

A munkavégzéskor védőszemüveget kell használni, és ajánlott védőkesztyű, valamint védőruha használata is.

Munkavégzés közben a ütve csavarozót mindig két kézzel kell tartani.

## A KULCS KEZELÉSE

**FIGYELEM!** A tartozékelemek felszerelését csak feszültségmentesítés után szabad elvégezni. **Húzza ki a gép hálózati kábelének dugaszát a hálózati dugaszolóaljzatból!**

*Munkavégzés ütve működő dugókulcsokkal*

Mielőtt megkezdí a csavar vagy csavaranya behajtását a dugókulccsal, kézzel kapassa fel a csavart vagy csavaranyát a menetre (minimum két fordulatra)

Meg kell bizonyosodni arról, hogy jól választotta meg a dugókulcs méretét a ki- vagy becsavarozandó elemhez. A rosszul megválasztott méret mind a kulcs, mind a csavaranya vagy a csavar tönkremeneteléhez vezethet.

*Behajtás és kihajtás*

Tegeye fel a tüskére a megfelelő méretű, ütvebehajtó dugókulcsot. (II)

Csatlakoztassa az eszközt a feszültségre.

Ragadja meg két kézzel a szerszámot. (III)

A dugókulcsot helyezze rá az anyára vagy a csavar fejére.

Nyomja meg a kapcsolót, és tartsa benyomva a kívánt irányú fordulatra megfelelő helyzetben. (IV)

Behajtás esetén nyomja meg a kapcsolót, és tartsa T pozícióban, kihajtás esetén pedig L pozícióban.

Behajtás esetén, a megfelelő forgatónyomaték elérése után, működésbe lép a túlterhelés elleni tengelykapcsoló, és lekapcsolja a forgótüske meghajtását. Ekkor el kell engedni a kapcsolót, és meg kell várni, míg a motor teljesen megáll.

Kilazításkor meg kell győződni arról, hogy a nyomaték, amivel a csavaranyát meghúzták, nem haladja-e meg az ütve csavarozó maximális forgatónyomatékát. Ilyen esetben is működésbe lép a túlterhelés elleni tengelykapcsoló, és nem lehet az anyát kihajtani.

A kihajtás után el kell engedni az eszköz kapcsolóját, és meg kell várni, amíg a motor teljesen megáll.

A munka befejezése után az eszközt áramtalanítani kell, és meg kell kezdeni a karbantartását.

## KARBANTARTÁS ÉS KONZERVÁLÁS

**FIGYELEM!** A beállítás, műszaki kezelés vagy karbantartás előtt a berendezés dugvilláját ki kell húzni az elektromos hálózat dugaljából. A munka befejezése után külső szemlételezéssel ellenőrizni kell az elektromos berendezés műszaki állapotát, és meg kell ítélni: a testet és a fogantyút, a hálózati vezetéket a dugvillával és a megtörésgátlóval, az elektromos kapcsoló működését, a szellőző járatok átjárhatóságát, a szénkefék szikrázását, a csapágyak és áttételek hangosságát, gép beindulását és egyenletes működését. A garanciális időszakban a felhasználó nem szerelhet az elektromos berendezéshez, és nem is cserélhet ki semmiféle részegységet vagy tartozékokat, mivel ez a garanciális jog elvesztésével jár. A szemlételezésnél vagy a működés közben tapasztalt bármiféle rendellenesség jelzés arra, hogy a gépet szervizben meg kell javítani. A munka befejezése után a testet, a szellőző réseket, a kapcsolókat, a kiegészítő fogantyút és a védőburkolatot meg kell tisztítani légsugárral (max. 0,3 MPa nyomásával), ecsettel vagy száraz ronggyal, vegyi anyagok és tisztítószerek használata nélkül. A berendezést és a fogantyúkat száraz ronggyal kell megtisztítani.

## CARACTERISTICA PRODUSULUI

Cheia cu impact este o ssculă electrică simplă, cu izolație de clasa II-a utilizată la deșurubarea și înșurubarea piulițelor și șuruburilor. La efectuarea lucrului cu cheia, nu este necesară instalație pneumatică, datorită alimentării electrice. Scula este destinată pentru a fi întrebuințată pe lângă casă. Este interzisă întrebuințarea acestei scule în mod profesional și la lucrări de servicii cu plată. Corectitudinea, înfașibilitatea și asigurarea funcționării corecte a utilajului depind de exploatarea lui în mod propriu, de aceea:

**Înainte de a Te apuca de lucru cu acest utilaj, trebuie să citești instrucțiunile și să le păstrezi pentru viitor.**

Furnizorul nu-și asumă răspunderea în cazurile când, s-ar ivi pagube sau vei suferi leziuni datorită nerespectării prezentelor instrucțiuni precum și cerințelor de securitate sau întrebuințarea utilajului în dezacord cu destinația lui.

## INZESTRAREA

Mașina de înșurubat cu impact este furnizată în set complet și nu necesită nici un montaj.

## PARAMETRII TEHNICI

Parametru	Unitatea de măsură	Valoarea
Numărul din catalog		57091
Tensiunea nominală	[V]	230~
Frecvența nominală	[Hz]	50
Putere nominală	[W]	800
Viteza de rotire	[min <sup>-1</sup> ]	2200
Moment maximal de rotire	[Nm]	325
Frecvența impactului	[min <sup>-1</sup> ]	2600
Rozmiar zabieraka	[° / mm]	1/2 / 12,5
Clasa protecției electrice		II
Gradul protecției (IPXX)		IP20
Greutatea	[kg]	3,23
Nivelul zgomotului		
- L <sub>pa</sub> (presiunea)	[dB] (A)	88,0 ± 3,0
- L <sub>pa</sub> (puterea)	[dB] (A)	99,0 ± 3,0
Vibrații (înșurubarea cu impact la randament maxi)	[m/s <sup>2</sup> ]	9,93 ± 1,5

## AVERTIZĂRI GENERALE PENTRU SIGURANȚA LA LUCRUL CU SCULE ELECTRICE

**Avertizare! Citiți toate avertizările, ilustrațiile și specificațiile prezentate cu această sculă electrică.** Nerespectarea instrucțiunilor poate provoca electrocutare, incendiu sau accidente grave.

**Păstrați toate avertizările și instrucțiunile pentru consultare ulterioară.**

Termenul „sculă electrică” folosit în avertizări se aplică tuturor sculelor electrice acționate electric, atât cu cablu cât și cu acumulator.

### Siguranța locului de muncă

**Mentineți locul de muncă bine iluminat și curat.** Dezordinea și iluminatul deficitar pot provoca accidente.

**Nu lucrați cu sculele electrice într-un mediu cu risc crescut de explozie, cu lichide, gaze sau vapori inflamabili.** Sculele electrice generează scântei care pot duce la aprinderea prafului sau vaporilor.

**Copiii și alte persoane neautorizate nu trebuie să aibă acces la locul de muncă.** Lipsa concentrării poate duce la pierderea controlului.

### Siguranța electrică

Ștecherul cablului electric trebuie să corespundă prizei electrice. Nu trebuie să modificați în niciun fel ștecherul. Nu folosiți adaptoare la alimentarea sculelor electrice. Un ștecher nemodificat care se potrivește în priză reduce riscul de electrocutare.

**Evitați contactul cu suprafețe împănătate, cum sunt conductele, caloriferele și refrigeratoarele.** Împănătarea corpului crește riscul de electrocutare.

**Nu expuneți sculele electrice la contactul cu precipitații atmosferice sau umiditatea.** Apa și umiditatea care pătrund în interiorul sculei electrice cresc riscul de electrocutare.

**Nu suprasolicitați cablul de alimentare. Nu folosiți cablul de alimentare pentru a transporta produsul, a conecta sau deconecta ștecherul la sau de la priză. Evitați contactul cablului de alimentare cu căldura, uleiurile, muchii ascuțite și piese în mișcare.** Deteriorarea sau încurcarea cablului de alimentare cresc riscul de electrocutare.

În cazul lucrului în afara încăperilor închise, folosiți cabluri prelungitoare destinate lucrului la exterior. Utilizarea de cabluri prelungitoare destinate lucrului la exterior reduce riscul de electrocutare.

**Când utilizarea unei scule electrice într-un mediu umed este inevitabilă, folosiți pentru protecție electrică un dispozitiv de siguranță diferențial pentru curent rezidual (RCD).** Utilizarea unui dispozitiv RCD reduce riscul de electrocutare.

### Siguranța personală

**Fiți atenți, acordați atenție la ce faceți și recurgeți la bunul simț în timp ce lucrați cu scula electrică. Nu folosiți o sculă electrică** când sunteți obosit sau sub influența alcoolului sau medicamentelor. Chiar și un singur moment de neatenție în timpul lucrului poate duce la accidente personale grave.

**Folosiți echipament de protecție personal. Folosiți protecție pentru ochi.** Utilizarea echipamentului de protecție personal cum sunt măștile de praf, încălțămintea antiderapantă, căștile și protecțiile pentru urechi reduc riscul unor accidente personale grave.

**Preveniți pornirea accidentală. Asigurați-vă că comutatorul electric este în poziția „Off” înainte de conectarea alimentării electrice și/sau acumulatorului, ridicării sau deplasării sculei electrice.** Deplasarea sculei electrice cu degetul pe comutator sau alimentarea sculei electrice, când comutatorul este pe poziția „on” poate duce la accidente grave.

Înainte de pornirea sculei electrice **îndepărtați toate cheile și alte unelte folosite pentru ajustarea sa.** O cheie lăsată pe piesele rotative ale sculei electrice poate duce la accidente grave.

**Nu vă întindeți și nu vă aplecați prea mult. Păstrați-vă permanent postura adecvată și echilibrul.** Aceasta vă va permite un control mai ușor asupra sculei electrice în cazul unor situații de lucru neașteptate.

Îmbrăcați-vă corespunzător. Nu purtați haine largi și bijuterii. Feriți-vă părul și hainele de piesele în mișcare ale sculei electrice. Hainele largi, bijuteriile sau părul lung pot fi prinse de piesele în mișcare.

**Dacă dispozitivele sunt echipate pentru conectarea unui sistem de extragere sau colectare a prafului, asigurați-vă că ele sunt conectate și folosite în mod corespunzător.** Utilizarea unui dispozitiv de extragere a prafului reduce riscurile legate de praf.

**Nu vă bazați pe experiența acumulată prin zur frecventă a sculei electrice** să vă faci mai neatenți și să ignorați regulile de siguranță. Utilizarea neatență poate duce la accidente grave într-o fracțiune de secundă.

### Utilizarea și îngrijirea sculei electrice

**Nu suprasolicitați scula electrică . Folosiți scula electrică corespunzătoare pentru aplicația aleasă.** Scula electrică corespunzătoare va asigura o lucrare mai bună și mai sigură dacă este folosită în conformitate cu sarcina pentru care a fost proiectată. **Nu folosiți scula , dacă comutatorul electric nu permite pornirea și oprirea sa.** O sculă electrică , care nu poate fi controlată prin intermediul comutatorului este periculoasă și trebuie returnată pentru reparații.

**Deconectați ștecherul de la priză și/sau scoateți acumulatorul dacă se poate detașa de la scula electrică înainte de ajustarea, înlocuirea accesoriilor sau depozitarea sculei electrice.** Asemenea măsuri preventive vă permit să evitați pornirea accidentală a sculei electrice.

**Nu lăsați scula electrică la îndemâna copiilor, nu lăsați persoanele care nu știu cum se lucrează cu scula electrică sau nu cunosc aceste instrucțiuni să folosească scula electrică .** Sculele electrice sunt periculoase în mâinile unor utilizatori neinstruiți. **Întrețineți sculele electrice și accesoriile. Verificați scula electrică** să nu prezinte nepotriviri sau blocaje ale pieselor în mișcare, deteriorări ale pieselor sau alte probleme care ar putea afecta funcționarea sculei electrice. **Defecțiunile trebuie remediate înainte de zur sculei electrice.** Multe accidente sunt cauzate de scule electrice ncorect întreținute.

**Păstrați sculele tăietoare în stare ascuțită și curate.** Sculele tăietoare corect întreținute, cu muchii ascuțite, sunt mai puțin predispușe la blocaje și sunt mai ușor de controlat în timpul lucrului.

**Folosiți scule electrice, accesorii și unelte etc. în conformitate cu aceste instrucțiuni, luând în considerare tipul și condițiile de lucru.** Utilizarea sculelor pentru alte lucrări în afara celor pentru care sunt destinate poate duce la situații periculoase.

**Mânerele și suprafețele de prindere trebuie să fie uscate, curate și fără ulei sau grăsimi.** Mânerele și suprafețele de prindere alunecoase nu permit funcționarea sigură și controlul asupra sculei electrice în situații periculoase.

### Reparații

**Reparați scula electrică doar la centre de service autorizate, folosind doar piese de schimb originale.** Aceasta asigură siguranța corespunzătoare a sculei electrice.

### AVERTIZĂRI PENTRU DRUCURI DE SIGURANȚĂ

**Țineți instrumentul prin intermediul unor mânere izolate în timpul lucrului în care dispozitivul de fixare poate intra în contact cu un cablu ascuns sau un cablu de alimentare.** Elementele de fixare care intră în contact cu firele „sub tensiune” pot provoca părțile metalice ale instrumentului să devină „sub tensiune” și să producă șocuri electrice pentru operator.

### INSTRUCȚIUNI SUPLIMENTARE DE SECURITATE

În timpul utilizării utilajului, respectați întotdeauna instrucțiunile de utilizare anexate la instrucțiunile de desvire, cât și alte instrucțiuni referitor la protecția și igiena muncii.

Este interzisă expunerea utilajului la efectele precipitațiilor atmosferice.

Verificați totdeauna, dacă tensiunea de alimentare electrică, corespunde cu tensiunea specificată pe plăcuța de fabricație a utilajului.

Înainte de a începe utilizarea, asigurați-vă că ajutoarele aplicabile nu sunt deteriorate. Dacă observați deteriorări, înlocuiți ajutorul defectat cu alul nou fără defect.

Chei tubulare aplicabile cât și alte elemente aplicabile trebuie să fie adaptate pentru a lucra cu utilaje pneumatice.

Scula ajutoare introdus, trebuie să fie netede, curate, intacte, și dimensiunea lor adaptate la dimensiunea antrenorului. Este interzisă refacerea scaunului chei tubulare sau a antrenorului.

În timpul lucrului, purtați ochelari de protecție, se recomandă să utilizați mănuși și îmbrăcăminte de protecție.

În timpul funcționării, cheia trebuie ținută cu ambele mâini.

## DESERVIREA CHEIEI

**NOTĂ!** Instalarea echipamentelor, se poate face doar în timp ce sursa de alimentare este deconectată. **Scoateți ștecherul din priza de alimentare cu tensiune!**

### *Lucrul cu cheile cu impact.*

Înainte de a începe înșurubarea șurubului sau a piuliței, cu cheia tubulară, înșurubați șurubul sau piulița cu mâna pe filet (cel puțin două rotații).

Asigurați-vă că aveți cheia tubulară cu dimensiunea bine aleasă, față de elementul de înșurubat sau de deșurubat. Alegerea cheii, cu dimensiunea necorespunzătoare poate duce la distrugerea atât a cheii cât și a șurubului sau piuliței.

### *Înșurubarea și dezșurubarea*

Instalați pe antrenor cheia cu impact corespunzătoare. (II)

Conectați unealta la alimentarea cu tensiune.

Prindeți unealta cu ambele mâini. (III)

Pune cheia tubulară pe piulița sau pe capul șurubului..

Apăsăți butonul comutatorului și țineți-l în poziția corespunzătoare în direcția dorită de rotație. (IV)

Pentru strângere, țineți apăsat comutatorul în poziția F, ia în cazul slăbirii în poziția R.

Când strângeți, după ce a atins suprasarcina maximă a momentului de rotire, se cuplează ambreiajul și unealta se deconectează acționarea antrenorului. Deci, trebuie apoi eliberat butonul comutatorului și așteptați până la încetarea completă de rotație a motorului.

Atunci când se slăbește strângerea, asigurați-vă că, momentul în care a fost înșurubat piulița, nu a fost depășit momentul de rotație a cheii. În acest caz, de suprasarcină se cuplează ambreiajul și nu poate fi capabil de a deșuruba.

După deșurubarea eliberați apăsați asupra butonului comutatorului și așteptați până la încetarea completă de rotație a motorului.

După terminarea lucrului, deconectați unealta de la sursa de alimentare cu tensiune și treceți la întreținere.

## CONSERVAREA SI REVIZIILE

Atenție! Înainte de a începe reglarea, deservirea tehnică sau conservarea scoteți fișa conductei de alimentare din priza cu tensiune electrică. După terminarea lucrului trebuie verificată starea tehnică a sculei electrice, aspectul ei exterior adică: carcasa și mâinierul, conductorul electric și fișa lui, funcționarea întrerupătorului electric, rosturile de trecerea aerului (ventilația), scărierea perilor (cârbunilor), sonoritatea lagărelor și angrenajului, pornirea și corectitudinea funcționării. În timpul garanției uzufructuarul nu poate anexa nimic la scula respectivă și nici nu poate să schimbe nici un subsansamblu, deoarece se pierde dreptul la garanție. Dacă în timpul funcționării vor fi constatate necorectitudeni sau alte simptome neașteptate, înseamnă că trebuie făcută revizia periodică la servis. După terminarea lucrului trebuie curățată toată scula, rosturile de trecerea aerului, întreruptorii, mâinierul și scuturile de exemplu cu are comprimat cu o presiune nu mai mare de 0,3 Mpa, sau cu penson sau cu o cârpă uscată neântrebuințând mijloace chimice și lichide curățătoare.

## PROPIEDADES DE LA HERRAMIENTA

La llave de impacto es una herramienta común de segunda clase de aislamiento, que ha sido diseñada para destornillar y desenroscar tornillos y tuercas. Gracias a la alimentación eléctrica no se requiere uso de instalaciones neumáticas para trabajar con la llave. La herramienta fue diseñada solamente para el uso doméstico. No se permite aplicarla para fines profesionales o lucrativos. Funcionamiento correcto, eficiente y seguro de la herramienta eléctrica depende de la operación adecuada, y por lo tanto:

**Antes de comenzar el trabajo con la herramienta, lea todo el manual y guárdelo.**

El proveedor no será responsable por los daños ocasionados a causa de no seguir las reglas de seguridad y las recomendaciones del presente manual.

## EQUIPO

La llave se suministra en el estado completo y no requiere de ensamble.

## PARAMETROS TECNICOS

Parámetro	Unidad de medición	Valor
Numero de catalogo		57091
Tensión nominal	[V]	230~
Frecuencia nominal	[Hz]	50
Potencia nominal	[W]	800
Velocidad giratoria	[min <sup>-1</sup> ]	2200
Momento giratorio máximo	[Nm]	325
Frecuencia de impacto	[min <sup>-1</sup> ]	2600
Tamaño del perro de arrastre	[° / mm]	1/2 / 12,5
Clase de protección eléctrica		II
Grado de protección (IPXX)		IP20
Masa	[kg]	3,23
Nivel de ruido		
- L <sub>pa</sub> (presión)	[dB] (A)	88,0 ± 3,0
- L <sub>wa</sub> (potencia)	[dB] (A)	99,0 ± 3,0
Vibración (durante las tareas de atornillar por medio de impacto, con la máxima eficiencia)	[m/s <sup>2</sup> ]	9,93 ± 1,5

## ADVERTENCIAS GENERALES PARA LA SEGURIDAD DE LAS HERRAMIENTAS ELÉCTRICAS

¡Atención! Lea todas las advertencias de seguridad, ilustraciones y especificaciones proporcionadas con esta herramienta eléctrica / máquina. Debido al incumplimiento pueden producirse electrocuciones, incendios o lesiones graves.

**Guarde todas las advertencias e instrucciones para referencia futura.**

El concepto „herramienta eléctrica / máquina” utilizado en advertencias se aplica a todas las herramientas / máquinas impulsadas eléctricamente, tanto por cable como inalámbrico..

### Seguridad en el lugar de trabajo

**Mantenga el lugar de trabajo bien iluminado y limpio.** El desorden y la mala iluminación pueden ser causas de accidentes.

**No trabaje con herramientas eléctricas / máquinas en un ambiente con un mayor riesgo de explosión, que contenga líquidos, gases o vapores inflamables.** Las herramientas eléctricas / máquinas generan chispas que pueden encender el polvo o los humos.

**Los niños y terceros no deberían estar autorizados a ingresar al lugar de trabajo.** La pérdida de concentración puede provocar la pérdida de control.

### Seguridad eléctrica

**El enchufe del cable eléctrico debe coincidir con el tomacorriente. No debe modificar el enchufe de ninguna manera. No use adaptadores de enchufe con herramientas eléctricas / máquinas conectadas a tierra.** Un enchufe sin modificar que se ajuste al tomacorriente reduce el riesgo de electrocución.

**Evite el contacto con superficies puestas a tierra tales como tuberías, radiadores y refrigeradores.** Poner a tierra el cuerpo aumenta el riesgo de electrocución.

**No exponga las herramientas eléctricas / máquinas a la lluvia o la humedad.** Agua y humedad que se meten en la herramienta eléctrica / máquinas aumenta el riesgo de electrocución.

**No sobrecargue el cable de alimentación. No use el cable de alimentación para transportar, tirar o desenchufar el cable de alimentación de la toma de corriente. Evite el contacto del cable de alimentación con calor, aceites, bordes afilados y piezas móviles. Daños o enredos en el cable de alimentación aumentan el riesgo de electrocución.**

**En el caso de trabajar fuera de las habitaciones cerradas, use cables de extensión destinados a trabajar fuera de las habitaciones cerradas.** El uso de un cable de extensión adaptado para uso en exteriores reduce el riesgo de descarga eléctrica. **Cuando el uso de una herramienta eléctrica / máquina en un ambiente húmedo es inevitable, se debe usar un dispositivo de corriente residual (RCD) como protección contra el voltaje de suministro.** El uso de RCD reduce el riesgo de descarga eléctrica.

### Seguridad personal

**Esté atento a lo que está haciendo y use el sentido común cuando utilice una herramienta eléctrica / máquina. No use una herramienta eléctrica / máquina si está cansado o bajo la influencia del alcohol, drogas o medicamentos.** Incluso un momento de falta de atención mientras se trabaja puede ocasionar lesiones personales graves.

**Use equipo de protección personal. Siempre use protección para los ojos.** El uso de equipo de protección personal como máscaras contra el polvo, zapatos de seguridad antideslizantes, cascos y protectores auditivos reduce el riesgo de lesiones personales graves.

**Evite la activación accidental del dispositivo. Asegúrese de que el interruptor eléctrico esté en la posición „apagado” antes de conectarlo a una fuente de alimentación y / o la batería, al levantar o mover la herramienta eléctrica/ máquina.** Mover la herramienta eléctrica / máquina con el dedo en el interruptor de encendido o encender las herramientas eléctricas / máquinas, cuando el interruptor está en la posición „encendido” puede ocasionar lesiones graves.

**Antes de encender la herramienta eléctrica / máquina elimine las llaves y otros instrumentos que se han usado para ajustarlo.** Una llave que queda en los elementos giratorios de la herramienta / máquina puede provocar lesiones graves.

**No alcances y no te apoyes demasiado. Mantenga la actitud correcta y el equilibrio todo el tiempo.** Esto permitirá un control más fácil sobre la herramienta eléctrica / máquina en caso de situaciones de trabajo inesperadas.

**Vístete apropiadamente. No use ropa suelta o joyas. Mantenga su cabello y ropa lejos de las partes móviles de la herramienta eléctrica / máquina.** La ropa suelta, joyas o el cabello largo pueden quedar atrapados en las piezas móviles.

**Si los dispositivos están diseñados para conectar la extracción de polvo o la recolección de polvo, asegúrese de que estén conectados y utilizados correctamente.** El uso de extracción de polvo reduce el riesgo de peligros de polvo.

**No dejes que la experiencia adquirida por el uso frecuente de la herramienta / máquina causen descuido e ignorancia de las reglas de seguridad.** Una acción despreocupada puede causar lesiones graves en una fracción de segundo.

### Uso y cuidado de la herramienta eléctrica / máquina

**No sobrecargue la herramienta eléctrica / máquina. Use una herramienta eléctrica / máquina adecuada para su aplicación.** Una herramienta eléctrica / máquina adecuada proporcionará un trabajo mejor y más seguro si se utiliza para la carga diseñada.

**No use la herramienta eléctrica / máquina, si el interruptor eléctrico no habilita ni deshabilita.** Una herramienta / máquina, que no se puede controlar con el interruptor de encendido es peligroso y debe repararse.

**Desconecte el enchufe del tomacorriente y / o retire la batería si se puede desconectar de la herramienta eléctrica / máquina antes de ajustar, cambiar accesorios o guardar la herramienta. / máquina.** Dichas medidas preventivas le permitirán evitar encender accidentalmente la herramienta eléctrica / máquina.

**Mantenga la herramienta fuera del alcance de los niños, no permita que las personas que no saben cómo manejar la herramienta eléctrica / máquina o no conocen estas instrucciones utilicen una herramienta eléctrica / máquina.** Las herramientas eléctricas / máquinas son peligrosas en manos de usuarios no entrenados.

**Mantener herramientas eléctricas / máquinas y accesorios. Compruebe herramienta / máquina para verificar desajustes o atascos de partes móviles, daños en las piezas y cualquier otra condición que pueda afectar el funcionamiento de la herramienta eléctrica/ máquina.** El daño debe ser reparado antes de usar la herramienta eléctrica / máquina. Muchos accidentes son causados por herramientas mal mantenidas / máquina.

**Mantenga las herramientas de corte afiladas y limpias.** Las herramientas de corte correctamente mantenidas con bordes afilados son menos propensas a atascarse y son más fáciles de controlar durante el trabajo.

**Use herramientas eléctricas / máquinas, accesorios y herramientas de inserción y similares de acuerdo con estas instrucciones, teniendo en cuenta el tipo y las condiciones de trabajo.** El uso de herramientas para trabajos distintos a los diseñados probablemente pueda crear una situación peligrosa.

**Los mangos y las superficies de agarre deben estar secos, limpios y libres de aceite y grasa.** Las empuñaduras y las superficies de agarre resbaladizas no permiten un funcionamiento y monitoreo seguros de la herramienta / máquina en situaciones de peligro.

### Reparos

**Repare la herramienta eléctrica / máquina solo en sitios autorizados que solo utilicen piezas de repuesto originales.** Esto garantizará una seguridad de funcionamiento adecuada de la herramienta eléctrica.

### ADVERTENCIAS PARA LA SEGURIDAD DE LOS DESTORNILLADORES

**Sujete la herramienta por agarres aislados durante el trabajo donde el sujetador puede entrar en contacto con un cable oculto o un cable de alimentación.** El contacto con el cable “vivo” puede hacer que las partes metálicas de la herramienta se vuelvan “vivas” y causar una descarga eléctrica al operador.



## ADICIONALES INSTRUCCIONES DE SEGURIDAD

Durante el trabajo con la herramienta, es menester observar siempre las instrucciones de seguridad indicadas en el manual, así como otras instrucciones de seguridad.

La herramienta no debe exponerse a precipitaciones atmosféricas.

Asegúrese siempre que la tensión de alimentación corresponde al valor indicado en la placa de características de la herramienta.

Antes de comenzar el trabajo, asegúrese que los insertos aplicados no estén dañados. En el caso de que se haya observado cualquier daño es menester reemplazar los insertos de la llave con unos nuevos.

Las llaves de casquillo y otras herramientas insertadas deben ser adecuadas para el trabajo con herramientas neumáticas. Las herramientas insertadas deben estar en buenas condiciones, limpias y libres de cualquier daño, y su tamaño debe ser adecuado para el tamaño del perro de arrastre. Se prohíbe modificar los casquillos de la llave o el perro de arrastre.

Durante el trabajo es menester usar gafas de protección y se recomienda usar también guantes y ropa de protección.

Durante el trabajo la llave debe mantenerse siempre con las dos manos.

## TRABAJO CON LA LLAVE

**¡ATENCIÓN!** ¡La instalación de los accesorios puede llevarse a cabo únicamente si la alimentación de la herramienta está desactivada!

### *Trabajo con llaves de casquillo de impacto*

Antes de empezar a atornillar o apretar tornillos o tuercas con la llave de casquillo, es menester colocar manualmente el tornillo o la tuerca en la rosca (al menos dos giros).

Asegúrese que el tamaño de la llave de casquillo corresponde al tamaño del elemento por destornillar o apretarse. Una selección equivocada del tamaño puede ser causa de daños de la llave y de la tuerca o el tornillo.

### *Apretar y destornillar*

Instale en el perro de arrastre una adecuada llave de casquillo de impacto. (II)

Conecte la herramienta a la fuente de alimentación.

Agarre la herramienta con las dos manos. (III)

Coloque la llave de casquillo en la tuerca o la cabeza del tornillo.

Oprima el interruptor y manténgalo en la posición que corresponda a la dirección deseada de rotación. (IV)

En el caso de apretar elementos, oprima y mantenga el interruptor en la posición F, mientras en el caso de destornillar elementos manténgalo en la posición R.

En el caso de apretar elementos, una vez que se haya alcanzado el momento giratorio máximo, se activara el embrague de sobrecarga y será desconectado el sistema de transmisión del perro de arrastre. Es menester soltar entonces el interruptor y esperar hasta que termine por completo la rotación del motor.

En el caso de destornillar elementos, es menester asegurarse que el momento con el que la tuerca haya sido apretada no exceda el momento giratorio máximo de la llave. En tales casos también se activara el embrague de sobrecarga y puede resultar imposible aflojar la tuerca.

Una vez el elemento haya sido destornillado, es menester soltar el interruptor del dispositivo y esperar hasta que termine por completo la rotación del motor.

Una vez terminado el trabajo desconecte la herramienta de la fuente de alimentación y realice tareas de mantenimiento.

## MANTENIMIENTO E INSPECCIONES

**¡ATENCIÓN!** Antes de empezar el ajuste, servicio técnico o mantenimiento, saque el enchufe de la herramienta del contacto de la red eléctrica. Habiendo terminado el trabajo, es menester revisar el estado técnico de la herramienta eléctrica por medio de un control externo y la evaluación de: el armazón y el mango, el cable eléctrico con el enchufe, el funcionamiento del interruptor eléctrico, los intersticios de ventilación, el chispear de los cepillos, el nivel de ruido de los cojinetes y las transmisiones, el arranque y la uniformidad del funcionamiento. Dentro del periodo de garantía, el usuario no puede desmantelar las herramientas eléctricas o cambiar sus partes ya que pierde de esta manera los derechos de garantía. Todas las irregularidades que se detecten durante una inspección o el trabajo implican la necesidad de reparar la herramienta en un taller especializado. Habiendo terminado el trabajo, es menester limpiar el armazón, los intersticios de ventilación, interruptores, el mango adicional y los protectores con aire comprimido (cuya presión debe exceder 0,3 MPa) con una brocha o con un trapo seco sin usar sustancias químicas y líquidos limpiadores. Limpie las herramientas y los mangos con un trapo seco y limpio.

## CARACTERISTIQUES DE L'OUTIL

La clé à chocs est un outil électrique ordinaire, de II-ème classe d'isolation prévue pour dévisser et visser des écrous et des vis. Grâce à son alimentation électrique aucune installation pneumatique n'est nécessaire pour utiliser la clé. Le dispositif est conçu uniquement pour un usage domestique et ne peut être utilisé par des professionnels, c'est-à-dire dans des lieux de travail ni pour des fins commerciales. Un fonctionnement correcte, fiable et en sécurité de l'outil dépend de son exploitation convenable, c'est pour cette raison:

**Lisez et conservez la présente notice d'utilisation avant la première utilisation de l'outil.**

Le fournisseur n'est pas responsable de dommages résultant du non respect des règles de sécurité et des consignes de la présente notice d'utilisation.

## EQUIPEMENT

La clé à chocs est fournie assemblée. Les clés à douille font partie de l'ensemble livré.

## PARAMETRES TECHNIQUES

Paramètre	Unité de mesure	Valeur
Numéro catalogue		57091
Tension nominale	[V~]	230~
Fréquence nominale	[Hz]	50
Puissance nominale	[W]	800
Vitesse de rotation	[min <sup>-1</sup> ]	2200
Couple maximal	[Nm]	325
Fréquence des chocs	[min <sup>-1</sup> ]	2600
Dimensions du toc	[° / mm]	1/2 / 12,5
Classe de protection électrique		II
Degré de protection (IPXX)		IP20
Poids	[kg]	3,23
Niveau de bruit		
- L <sub>pa</sub> (pression)	[dB] (A)	88,0 ± 3,0
- L <sub>wa</sub> (puissance)	[dB] (A)	99,0 ± 3,0
Vibrations (vissage à chocs à efficacité maximale)	[m/s <sup>2</sup> ]	9,93 ± 1,5

## MISES EN GARDE GÉNÉRALES DE SÉCURITÉ PUISSANCE

**Attention! Assurez-vous de lire toutes les consignes de sécurité, illustrations et spécifications fournies avec cet outil de puissance /machine.** Le non-respect pourrait donc conduire à un choc électrique, un incendie ou des blessures graves.

**Conservez tous les avertissements et les instructions pour référence ultérieure.**

Le terme « Pouvoir / Machine » Utilisé dans les avertissements se rapporte à tous les outils /machines mues par la force et sans fil.

### La sécurité au travail

**La zone de travail bien éclairé et propre.** Le désordre et un mauvais éclairage peuvent être des causes d'accidents.

**Ne pas utiliser des outils électriques /machines dans un environnement à un risque accru d'explosion, contenant des liquides inflammables, de gaz ou de vapeurs.** Puissance /Machine Ils génèrent des étincelles qui peuvent enflammer les poussières ou fumées.

**Ne laissez pas les enfants ou d'autres personnes au lieu de travail.** La perte de concentration peut entraîner une perte de contrôle.

### Sécurité électrique

**Brancher le cordon électrique doit correspondre à la prise de courant. Ne pas modifier la fiche de quelque façon. Ne pas utiliser de fiches d'adaptateur avec des outils électriques mis à la terre /machines.** bouchon non modifié qui correspond à la prise réduit le risque de choc électrique.

**Éviter tout contact avec des surfaces mises à la terre telles que les tuyaux, les radiateurs et les refroidisseurs.** Mise à la terre du corps augmente le risque de choc électrique.

**Ne pas exposer les outils électriques /machines au contact de l'humidité ou la pluie.** L'eau et l'humidité qui pénètre à l'intérieur puissance /Machine augmente le risque de choc électrique.

**Ne surchargez pas le cordon d'alimentation. Ne pas utiliser le câble d'alimentation pour porter, tirer ou de débrancher la prise de courant de la prise murale. Évitez que le cordon à la chaleur, l'huile, des arêtes vives et des pièces mobiles.** Confusion ou endommager le cordon d'alimentation augmente le risque de choc électrique.

Si vous travaillez à l'extérieur, utilisez une rallonge destinée à une utilisation en extérieur. L'utilisation d'un cordon adapté à une utilisation en extérieur réduit le risque de choc électrique.

**Dans le cas où l'utilisation d'outils électriques /machines dans un environnement humide est inévitable en tant que protection contre la tension d'alimentation doit être utilisé dispositif de courant résiduel (RCD).** L'utilisation réduit le risque de RCD manilles électrocutions.

### Sécurité personnelle

Restez vigilant, regardez ce que vous faites preuve de bon sens lors de l'utilisation d'un outil électrique /machine. Ne pas utiliser les outils électriques /machine alors que vous êtes fatigué ou sous l'influence de l'alcool, de drogues ou de médicaments. Un moment d'inattention pendant l'utilisation peut entraîner des blessures graves.

Utiliser un équipement de protection individuelle. Toujours porter des lunettes de protection. L'utilisation d'équipements de protection individuelle, comme un masque anti-poussière, chaussures de sécurité antidérapantes, casques et protections auditives réduire le risque de blessures graves.

Éviter toute manipulation accidentelle. Assurez-vous que l'interrupteur électrique est en position « off » avant de se connecter au pouvoir et /machine ou de la batterie, ramasser ou transporter l'outil. Passation de pouvoir /Machine avec un doigt sur l'interrupteur ou de la puissance d'excitation /machine Lorsque l'interrupteur est en position « marche » peut entraîner des blessures graves.

Avant de mettre le pouvoir /machine Retirez toutes les clés et autres outils qui ont été utilisés pour son réglage. Touche gauche sur les éléments rotatifs des outils /machine peut entraîner des blessures graves.

Ne pas atteindre et penchez trop loin. Maintenir une bonne posture et de l'équilibre en tout temps. Cela permettra de faciliter le contrôle de prise de l'outil de puissance /machine en cas de situations imprévues pendant le fonctionnement.

Habiller en conséquence. Ne portez pas de vêtements plus souples ou des bijoux. Gardez vos cheveux et vêtements loin des pièces mobiles de l'outil /machine. Des vêtements amples, des bijoux ou des cheveux longs peuvent être pris dans les pièces mobiles.

Si les dispositifs sont conçus pour connecter l'extraction de la poussière ou l'accumulation de poussière, assurez-vous qu'ils sont connectés et correctement utilisés. L'utilisation de l'extraction de poussière réduit les risques de dangers dus aux poussières.

Ne laissez pas l'expérience acquise lors de l'utilisation fréquente d'un outil /machine conduit à la négligence et en ignorant les règles de sécurité. Opération négligente peut causer des blessures graves dans une fraction de seconde.

### Utilisation et entretien de l'outil de puissance /machine

Ne surchargez pas le pouvoir /machine. Utiliser des outils électriques /machine pertinentes pour l'application sélectionnée. outil électrique approprié /machine fournir un meilleur et plus sûr le travail si elle est utilisée pour la charge prévue.

Ne pas utiliser les outils électriques /machine Si un interrupteur électrique ne permet pas l'inclusion et l'exclusion. Outil /Machine ce qui ne peut être contrôlé à l'aide du bouton d'alimentation est dangereux et doit être réparé.

Déconnecter la fiche de la prise murale et / ou retirer la batterie, si elle est détachable de l'outil motorisé /machine avant d'ajuster, de changer les accessoires ou de ranger l'outil /machine. De telles mesures préventives permettront d'éviter une puissance de démarrage accidentelle /machine.

Outil de magasin hors de portée des enfants, ne laissez pas les gens qui ne connaissent pas le pouvoir d'exploitation / machine ou ces instructions pour utiliser l'outil de puissance /machine. puissance /Machine Ils sont dangereux entre les mains des utilisateurs non formés.

Maintenir les outils électriques /machine et accessoires. outil de vérification /machine pour les confitures mésapparements ou des pièces mobiles, les pièces endommagées et d'autres conditions qui peuvent affecter le fonctionnement de puissance /machine. Les dommages doivent être réparés avant d'utiliser les outils électriques /machine. De nombreux accidents sont causés par des outils maintenus inappropriés /machine.

Maintenez vos outils affûtés et propres. Des outils correctement entretenus avec des arêtes vives est moins sujette au brouillage et il est plus facile à contrôler pendant le fonctionnement.

Utiliser des outils électriques /machine, Accessoires et outils insérés, etc. conformément à ces instructions, en tenant compte du type et des conditions de travail. L'utilisation d'outils pour le travail différent de celui qui a été conçu, peut entraîner une situation dangereuse.

La poignée et les surfaces de préhension, maintenir propre, sec et exempt d'huile et de graisse. poignées glissantes et surfaces de préhension ne permettent pas les outils commande et de contrôle en toute sécurité /machine dans des situations dangereuses.

### Réparation

Réparation d'outils électriques /machine ne bénéficient des facilités, en utilisant uniquement des pièces de rechange d'origine. Cela permettra d'assurer la sécurité de l'outil approprié.

### AVERTISSEMENTS POUR LES CONDUCTEURS DE SÉCURITÉ

Tenez l'outil par des poignées isolées pendant le travail où la fixation peut entrer en contact avec un cordon ou un cordon d'alimentation caché. Les éléments de fixation qui entrent en contact avec des fils « sous tension » peuvent provoquer la « mise sous tension » des parties métalliques de l'outil et provoquer un choc électrique sur l'opérateur.

## CONSIGNES DE SECURITE SUPPLEMENTAIRES

Lors de l'utilisation de l'outil respectez toujours les consignes de sécurité indiquées dans la notice d'utilisation ainsi que les autres consignes de santé et de sécurité au travail.

Il est interdit d'exposer l'outil à la pluie.

Contrôlez régulièrement si la tension d'alimentation correspond à celle qui figure sur la plaque signalétique de l'outil.

Avant d'utiliser l'outil assurez-vous que les ajutages ne sont pas endommagés. Si vous observez des endommagements, remplacez les ajutages.

Il est nécessaire que les clés à douille et les autres outils insérés soient adaptés aux opérations réalisées avec des dispositifs pneumatiques. Les outils insérés doivent fonctionner correctement, être propres et ne peuvent pas être endommagés et leurs dimensions doivent être adaptées à la taille du toc. Il est interdit de modifier les prises des clés et du toc.

Lors du travail portez toujours des lunettes de protection, des gants et des vêtements de protection.

Lors du travail tenez toujours la clé dans les deux mains.

## UTILISATION DU CLE

**ATTENTION !** Vous ne pouvez installer des accessoires que lorsque la tension d'alimentation est déconnectée. **Retirez la fiche du câble de l'outil de la prise électrique !**

### *Utilisation des clés à douille*

Avant d'insérer une vis ou un écrou avec la clé à douille, vissez manuellement la vis ou l'écrou au filetage (au moins deux tours).

Assurez-vous que vous avez choisi une bonne taille de la clé à douille par rapport à l'élément dévissé ou vissé. La taille mal choisie peut entraîner à détruire tant la clé que les écrous ou les vis.

### *Vissage et dévissage*

Fixez la clé à douille sur le toc. (II)

Connectez l'outil à l'alimentation.

Prenez l'outil dans les deux mains. (III)

Insérez la clé à douille sur l'écrou ou la tête de la vis.

Appuyez sur l'interrupteur et maintenez-le dans la position qui correspond au sens désiré des tours. (IV)

En cas de vissage appuyez et maintenez l'interrupteur dans la position F, en cas de dévissage – dans la position R.

En cas de vissage, une fois le couple maximal atteint, le limiteur de couple est activé et la transmission du toc est déconnecté. Il faut alors relâcher l'interrupteur et attendre l'arrêt total des rotations du moteur.

En cas de dévissage il faut s'assurer que le couple du vissage de l'écrou n'est pas supérieur au couple maximal de la clé. Le cas échéant, le limiteur de couple est aussi activé et il sera impossible de dévisser l'écrou.

Après avoir dévissé la vis ou l'écrou relâchez la pression sur l'interrupteur et attendez l'arrêt total des rotations du moteur.

Après avoir terminé à travailler, débranchez l'outil de la source d'alimentation et procédez aux opérations d'entretien.

### *Information additionnelle*

Pendant le travail, ne pas exercer de pression excessive sur le matériau traité et ne pas

La valeur totale déclarée des vibrations a été mesurée avec une méthode standard et peut être utilisée pour comparer différents outils.

La valeur totale déclarée des vibrations peut être utilisée lors de l'évaluation préliminaire de l'exposition.

Attention! L'émission de vibrations pendant le travail avec l'outil peut différer de la valeur déclarée, selon la façon dont l'outil est utilisé.

Attention! Il est nécessaire de déterminer les mesures de sécurité pour protéger l'opérateur, qui sont basées sur l'évaluation de l'exposition dans des conditions de fonctionnement réelles (y compris toutes les étapes du cycle de travail, par exemple lorsque l'outil est éteint ou au ralenti, ainsi que lorsque l'outil est sur).

## ENTRETIEN ET REVISIONS

**ATTENTION !** Débranchez l'outil de la source d'alimentation avant de régler, d'entreprendre des opérations techniques ou celles d'entretien. Une fois le travail terminé, contrôlez l'état technique de l'outil électrique en effectuant une inspection visuelle et en évaluant : le corps et la poignée, le câble électrique avec sa fiche et son guide-câble, l'interrupteur électrique, la perméabilité des ouvertures de ventilation, l'apparition des étincelles des brosses, le bruit de fonctionnement des paliers et des transmissions, de la mise en marche et de la régularité du fonctionnement. Au cours de la période de garantie, vous ne pouvez pas démonter les outils électriques ni remplacer des sous-ensembles ou des composants, car cela entraîne la perte des droits à titre de garantie. Des irrégularités quelconques constatées lors de l'examen ou pendant le travail signalent qu'il faut rendre l'outil au point de service. Lorsque vous avez fini de travailler, vous êtes obligé de nettoyer le boîtier, les ouvertures de ventilation, les commutateurs, la poignée supplémentaire et les éléments de protection avec p.ex. un courant d'air (à une pression égale ou inférieure à 0,3 MPa), un pinceau ou d'un chiffon sec, sans utiliser des produits chimiques et des fluides de nettoyage. Nettoyez les outils et les poignées avec un chiffon sec et propre.

## DESCRIZIONE DELL'UTENSILE

L'avvitatore ad impulso è un utensile elettrico, di classe II, che serve per svitare ed avvitare dadi e viti. Grazie all'alimentazione elettrica non è necessario usare l'impianto pneumatico. L'utensile è stato progettato per uso domestico, non a scopi professionali, p.e. in stabilimenti, nell'ambito dell'attività economica. Solo l'uso corretto dell'utensile ne garantisce un funzionamento corretto, affidabile e sicuro, quindi:

**Prima di cominciare il lavoro con l'attrezzo, leggere attentamente il presente manuale d'uso e conservarlo per eventuali consultazioni.**

Il fornitore declina ogni responsabilità per danni e lesioni causate dall'uso inadeguato dell'attrezzo, dal mancato rispetto delle norme di sicurezza e delle prescrizioni riportate nel presente manuale d'uso.

## ACCESSORI

L'avvitatore viene fornito completo, non è necessario alcun montaggio. La fornitura comprende anche le chiavi a tubo.

## DATI TECNICI

Parametro	U.m.	Valore
Prodotto n.		57091
Tensione nominale	[V~]	230~
Frequenza nominale	[Hz]	50
Potenza nominale	[W]	800
Velocità di rotazione	[min <sup>-1</sup> ]	2200
Coppia max	[Nm]	325
Frequenza dell'impulso	[min <sup>-1</sup> ]	2600
Dimensioni della brida	[° / mm]	1/2 / 12,5
Grado di protezione elettrica / isolamento elettrico		II
Grado di protezione (IPXX)		IP20
Massa	[kg]	3,23
Livello di rumore		
- L <sub>pa</sub> (pressione)	[dB] (A)	88,0 ± 3,0
- L <sub>wa</sub> (potenza)	[dB] (A)	99,0 ± 3,0
Vibrazioni (avvitamento ad impulsi all'efficienza massima)	[m/s <sup>2</sup> ]	9,93 ± 1,5

## CONDIZIONI GENERALI DI SICUREZZA

**ATTENZIONE!** Leggere attentamente le istruzioni sotto riportate. Il mancato rispetto delle istruzioni di cui sotto può causare una scossa elettrica, un incendio o lesioni. La nozione „dispositivo elettrico” riportata nei manuali d'uso si riferisce a tutti i dispositivi azionati elettricamente, con e senza cavo.

RISPETTARE LE PRESCRIZIONI DI CUI SOTTO

### Posto di lavoro

**Il posto di lavoro deve essere adeguatamente illuminato e pulito. Il disordine sul posto di lavoro e l'illuminazione insufficiente possono causare infortuni.**

**Non utilizzare dispositivi elettrici in ambienti che presentano un elevato rischio di esplosione, con liquidi, gas o vapori infiammabili.**

**Vietare l'accesso al posto di lavoro ai terzi ed ai bambini.** La mancanza di concentrazione può portare alla perdita di controllo del dispositivo.

### Sicurezza elettrica

**La spina del cavo elettrico deve essere idonea alla presa di corrente. È vietato modificare la spina. È vietato utilizzare adattatori per adattare la spina alla presa di corrente.** La spina non sottoposta alle modifiche che corrisponde alla presa di corrente riduce il rischio di scossa elettrica.

**Evitare il contatto con superfici con messa a terra, quali tubazioni, radiatori e frigoriferi.** La messa a terra aumenta il rischio di scossa elettrica.

**Proteggere i dispositivi elettrici dalle precipitazioni atmosferiche o dall'umidità.** La penetrazione dell'acqua all'interno del dispositivo aumenta il rischio di scossa elettrica.

**Evitare il sovraccarico del cavo di alimentazione. Non utilizzare il cavo di alimentazione per trasportare il dispositivo, per**

collegare e scollegare la spina dalla presa di corrente. Tenere il cavo di alimentazione lontano dalle fonti di calore, dagli oli, dai bordi acuti e dagli elementi mobili. Il cavo di alimentazione danneggiato aumenta il rischio di scossa elettrica. Qualora il dispositivo dovesse essere utilizzato all'aperto, utilizzare solo prolunghe adatte all'uso all'aperto. L'uso di un'adeguata prolunga riduce il rischio di scossa elettrica. Qualora fosse indispensabile utilizzare il dispositivo elettrico in un ambiente umido, occorre impiegare il dispositivo di protezione contro la corrente di guasto (RCD). L'impiego del dispositivo RCD riduce il rischio di scossa elettrica.

#### **Sicurezza individuale**

**Provvedere al lavoro in buona condizione fisica e mentale. Fare attenzione a ciò che si fa. Non lavorare se ci si sente stanchi, sotto l'effetto di farmaci o alcol.** Una minima disattenzione durante l'uso del dispositivo può causare gravi lesioni.  
**Indossare i mezzi di protezione individuale. Portare sempre gli occhiali di protezione.** L'uso dei mezzi di protezione individuale quali maschere antipolvere, scarpe di protezione, elmetti e protezioni dell'udito riduce il rischio di gravi lesioni.  
**Evitare l'avviamento accidentale del dispositivo. Assicurarsi che l'inseritore si trova in posizione "OFF" prima di collegare il dispositivo alla rete elettrica.** Non tenere il dito sull'inseritore o non collegare il dispositivo alla rete con l'inseritore in posizione "ON" per evitare gravi lesioni.  
**Prima di avviare il dispositivo elettrico, rimuovere tutte le chiavi e altri attrezzi di regolazione. La chiave lasciata sugli elementi mobili può causare gravi lesioni.**  
**Stare sempre in equilibrio. Stare sempre in una posizione adeguata per controllare meglio il dispositivo in caso di situazioni inaspettate durante l'uso del dispositivo.**  
**Indossare adeguati indumenti di protezione. Non indossare indumenti larghi o pendenti né gioielli. Tenere i capelli, gli indumenti e i guanti di protezione lontani dai pezzi mobili del dispositivo. Gli indumenti larghi, i gioielli oppure i capelli sciolti potrebbero entrare in contatto con i pezzi mobili del dispositivo. Impiegare impianti di aspirazione o contenitori per polveri, se il dispositivo ne è dotato. Collegarli in modo corretto.** L'impiego del sistema di aspirazione riduce il rischio di gravi lesioni.

#### **Utilizzo del dispositivo elettrico**

**Evitare il sovraccarico del dispositivo elettrico. Utilizzare sempre il dispositivo idoneo al tipo di lavorazione.** Il dispositivo idoneo al tipo di lavorazione permette di utilizzare il dispositivo in modo più efficiente e sicuro.  
**Non utilizzare il dispositivo elettrico se l'inseritore non funziona.** Il dispositivo che non può essere controllato tramite l'inseritore, è pericoloso e va consegnato al centro di assistenza.  
**Prima di eseguire lavori di regolazione, sostituzione accessori o conservazione, rimuovere la spina dalla presa, per evitare l'avviamento accidentale del dispositivo elettrico.**  
**Tenere il dispositivo fuori dalla portata dei bambini. Il dispositivo non deve essere utilizzato da persone non addestrate.** Il dispositivo utilizzato dalle persone non addestrate può essere pericoloso.  
**Garantire una corretta manutenzione del dispositivo. Controllare eventuali giochi dei pezzi mobili. Controllare eventuali danneggiamenti dei componenti del dispositivo. In caso di qualsiasi difetto, riparare il dispositivo prima dell'uso.** Molti infortuni derivano da un'adeguata manutenzione del dispositivo. **Il dispositivo da taglio deve essere pulito e affilato.** La corretta manutenzione permette di controllare meglio il dispositivo da taglio durante l'uso.  
**I dispositivi elettrici e gli accessori vanno utilizzati conformemente alle prescrizioni sotto riportate. Utilizzare i dispositivi per gli scopi cui sono destinati, prendendo in considerazione il tipo e le condizioni della lavorazione.** L'uso dei dispositivi per gli scopi diversi può provocare situazioni pericolose.

#### **Riparazioni**

**La riparazione del dispositivo deve essere eseguito solo presso centri di assistenza autorizzati, che impiegano i pezzi di ricambio originali.** Ciò garantisce la sicurezza dell'uso del dispositivo elettrico.

#### **PRESCRIZIONI DI SICUREZZA SUPPLEMENTARI**

Durante l'uso del dispositivo, occorre rispettare sempre le norme di sicurezza riportate nel manuale d'uso nonché le norme di sicurezza ed igiene nel lavoro.

Proteggere il dispositivo dalle precipitazioni atmosferiche.

Assicurarsi che la tensione di alimentazione corrisponda alla tensione riportata sulla targhetta del dispositivo.

Prima dell'uso occorre assicurarsi che le boccole non siano danneggiate. Qualora le boccole fossero danneggiate, occorre sostituirle con quelle nuove non danneggiate.

Le chiavi a tubo e tutti gli altri accessori devono essere idonei ad essere utilizzati insieme ai dispositivi pneumatici. Gli attrezzi da montare devono essere funzionanti, puliti e senza difetti, le loro dimensioni devono corrispondere alle dimensioni della brida. È vietato modificare il mandrino o la brida.

Durante il lavoro indossare gli occhiali, i guanti e gli indumenti di protezione.

Durante il lavoro l'avvitatore deve essere tenuto in ambedue le mani.

## USO DELL'AVVITATORE

**ATTENZIONE!** Il montaggio degli attrezzi deve essere eseguito solo con il cavo di alimentazione scollegato. Scollegare la spina dalla presa!

### *Uso delle chiavi a tubo ad impulso*

Prima di avvitare la vite o il dado con la chiave a tubo, avvitare manualmente la vite o il dado nel filetto (per almeno due giri). Assicurarsi che la misura della chiave a tubo corrisponda alla misura dell'elemento da avvitare o svitare. La mancata corrispondenza tra la misura della chiave e quella degli elementi da avvitare o svitare può danneggiare sia la chiave che i dadi e le viti.

### *Avvitamento e svitamento*

Fissare alla brida un'adeguata chiave a tubo ad impulso. (II)

Collegare il dispositivo alla rete di alimentazione.

Prendere il dispositivo con ambedue le mani. (III)

Tirare la chiave a tubo sul dado o sulla testa della vite.

Premere e tenere premuto l'inseritore in posizione corrispondente alla direzione dei giri desiderata. (IV)

In caso di avvitamento premere e tenere premuto l'inseritore in posizione F, in caso di svitamento - in posizione R.

In caso di avvitamento, una volta raggiunta la coppia massima, si inserisce il giunto limitatore e quindi viene scollegata la trasmissione dalla brida. Rilasciare l'inseritore ed aspettare che si fermino i giri del motore.

In caso di svitamento, assicurarsi se la coppia di serraggio generata sul dado avvitato non sia superiore alla coppia massima della chiave. Anche in tal caso si inserisce il giunto limitatore e non sarà possibile svitare il dado. Una volta svitato il dado, rilasciare l'inseritore ed aspettare che si fermino i giri del motore.

Una volta finito il lavoro, scollegare il dispositivo dalla rete di alimentazione ed eseguirne la manutenzione.

### *Informazioni aggiuntive*

Durante il lavoro non esercitare pressione eccessiva sul materiale trattato e non

Il valore totale dichiarato delle vibrazioni è stato misurato con un metodo standard e può essere utilizzato per confrontare diversi strumenti.

Il valore totale dichiarato delle vibrazioni può essere utilizzato alla valutazione preliminare dell'esposizione.

Attenzione! L'emissione di vibrazioni durante il lavoro con l'utensile può differire dal valore dichiarato, a seconda di come viene utilizzato l'utensile.

Attenzione! È necessario determinare le misure di sicurezza per proteggere l'operatore, che sono basate sulla valutazione dell'esposizione in condizioni reali di funzionamento (comprese tutte le fasi del ciclo di lavoro, ad esempio quando l'utensile è spento o inattivo, nonché quando l'utensile È acceso).

## MANUTENZIONE E REVISIONI

**ATTENZIONE!** Prima di eseguire i lavori di regolazione, riparazione o manutenzione, scollegare la spina dalla presa di corrente. Una volta finito il lavoro controllare lo stato tecnico del dispositivo elettrico attraverso l'esame visivo e la valutazione dei seguenti elementi: corpo e manico, cavo di alimentazione con spina e pressacavo, funzionamento dell'inseritore, eventuali tamponamenti nella sfinestratura del motore, scintillazione sulle spazzole, livello di rumore dei cuscinetti e del cambio, avviamento e regolarità del funzionamento. Durante il periodo di garanzia l'utente non può smontare dispositivi elettrici, sostituire sottogruppi o componenti, sotto pena della perdita dei diritti a garanzia. Ogni malfunzionamento verificatosi durante l'esame o durante il lavoro, deve essere riparato presso un centro di assistenza tecnica. Una volta finito il lavoro, pulire il corpo, la sfinestratura del motore, i commutatori, il manico supplementare e i ripari, p.e. con il flusso d'aria (a pressione non superiore a 0,3 MPa), con un pennello o un panno morbido secco, senza usare mezzi chimici o detersivi. Gli attrezzi e i mandrini vanno puliti con un panno pulito e secco.

## KENMERKEN VAN HET GEREEDSCHAP

De slagmoersleutel betreft een normaal elektrisch apparaat, II isolatieklasse, dat bestemd is voor het vastdraaien en losdraaien van moeren en schroeven. Dankzij de elektrische voeding is een pneumatische installatie niet noodzakelijk. Het apparaat is ontworpen voor privé gebruik en dient niet professioneel te worden toegepast, zoals bijvoorbeeld op werkplaatsen of voor betaald werk. Een correcte, betrouwbare en veilige werking van de machine is afhankelijk van een correcte toepassing ervan en om die reden dient men:

**Voordat men gebruik gaat maken van het gereedschap de gehele instructie goed door te lezen en deze goed te bewaren.**

Voor eventuele schade die is ontstaan als gevolg van het niet naleven van de veiligheidsvoorschriften en aanbevelingen van deze handleiding is de leverancier niet verantwoordelijk.

## UITRUSTING

De slagmoersleutel wordt compleet geleverd en hoeft niet te worden gemonteerd. Samen met de slagmoersleutel worden tevens dopsleutels geleverd.

## TECHNISCHE PARAMETERS

Parameter	Meeteenheid	Waarde
Catalogusnummer		57091
Nominale spanning	[V~]	230~
Nominale frequentie	[Hz]	50
Nominaal vermogen	[W]	800
Omwentelingsnelheid	[min <sup>-1</sup> ]	2200
Maximumkoppel	[Nm]	325
Slagfrequentie	[min <sup>-1</sup> ]	2600
Omvang van de aandrijfrol	[° / mm]	1/2 / 12,5
Elektrische beschermingsklasse		II
Beschermingsgraad (IPXX)		IP20
Masse	[kg]	3,23
Geluidsniveau		
- LpA (druk)	[dB] (A)	88,0 ± 3,0
- LwA (vermogen)	[dB] (A)	99,0 ± 3,0
Vibratie (vastdraaien bij een max prestatie)	[m/s <sup>2</sup> ]	9,93 ± 1,5

## ALGEMENE WAARSCHUWINGEN BETREFFENDE DE VEILIGHEID VAN HET ELEKTRISCHE GEREEDSCHAP

**Waarschuwing! Lees aandachtig alle waarschuwingen betreffende de veiligheid, illustraties en specificaties die met dit elektrisch toestel / machine werden meegeleverd.** Niet-naleving ervan kan tot elektrocutie, brand of ernstige letsels leiden.

**Bewaar zorgvuldig alle waarschuwingen en instructies voor toekomstig gebruik.**

Het begrip „elektrotoestel / machine gebruikt in de waarschuwingen verwijst naar alle toestellen / machines elektrisch aangedreven, zowel draad als draadloze toestellen.

### Veiligheid op de werkplek

**De werkplek dient goed belicht en proper te zijn.** Wanorde en een slechte belichting kunnen ongevallen veroorzaken.

**Het is verboden om met elektrotuostellen / machines in een omgeving van vergrote ontploffingsgevaar met brandbare vloeistoffen, gasen of dampen te werken.** Elektrotuostellen / machines generen vonken en kunnen stof of dampen ontsteken. **Laat kinderen en omstanders op de werkplaats niet toe.** Concentratieverlies kan tot verlies van controle leiden.

### Elektrische veiligheid

**De stekker van de voedingskabel moet in de netwerkdoos passen. Het is verboden om de stekker op een om het even welke wijze de modifiëren. Het is verboden om stekkeradapters met geaarde elektrotuostellen / machines te gebruiken.** Een niet-gemodificeerde stekker verkleint het risico op elektrocutie.

**Vermijd contact met geaarde oppervlakken zoals buizen, verwarmingstuostellen of koelkasten.** Aarding van het lichaam vergroot het risico op elektrocutie. **Stel elektrotuostellen / machines niet bloot aan atmosferische neerslag of vocht.** Water en vocht die binnen het elektrotuostel / machine raakt, vergroot het risico op elektrocutie.

**Overbelast de voedingskabel niet. Gebruik de voedingskabel niet om de stekker van de voedingskabel te dragen, te**



trekken of de stekker uit de netwerkdooz te ontkoppelen. Vermijd contact van de voedingskabel met warmte, oliën, scherpe randen of bewegende delen. Beschadiging of verstregeling van de voedingskabel vergroot het risico op elektrocutie. In geval van uitvoering van de werkzaamheden buiten de gesloten ruimte dienen verlengsnoeren bestemd voor werking buiten gesloten ruimtes te worden gebruikt. Gebruik van een verlengsnoer die aangepast is voor buitenwerking verkleint het risico op elektrocutie.

In geval wanneer het gebruik van het elektrotoestel / machine in een vochtig milieu niet kan worden vermeden, dient een aardlekschakelaar (RCD) te worden gebruikt als bescherming tegen de voedingsspanning. Gebruik van RCD verkleint het risico op elektrocutie.

### Persoonlijke veiligheid

**Blijf alert, wees bewust wat er wordt verricht en gebruik gezond verstand tijdens de werking met een elektrotoestel / machine. Gebruik het elektrotoestel / machine niet bij vermoeidheid of onder invloed van drugs of geneesmiddelen.**

Zelfs een moment van onoplettendheid kan tot ernstige persoonlijke letsels leiden.

Gebruik persoonlijke beschermingsmiddelen. **Draag altijd een veiligheidsbril.** Gebruik van persoonlijke beschermingsmiddelen zoals antistofmaskers, anti-slip veiligheidsschoenen, helmen en oorbeschermers verkleint het risico op ernstige letsels.

**Zorg ervoor dat het toestel niet toevallig wordt ingeschakeld. Controleer of de elektrische schakelaar in positie „uitgeschakeld” staat alvorens de voeding en/of de accu aan te sluiten of het elektrotoestel / machine op te heffen of te verplaatsen.** Verplaatsen van het elektrotoestel / machine met de vinger op de schakelaar of het aansluiten van het elektrotoestel / machine wanneer de schakelaar zich in positie „ingeschakeld” bevindt, kan tot ernstige letsels leiden.

**Alvorens het elektrotoestel / machine uit te schakelen, verwijder alle sleutels en andere instrumenten die gebruikt werden voor de afstelling.** Een achtergelaten sleutel op roterende onderdelen van het elektrotoestel / machine kan ernstige letsels veroorzaken. **Reik niet en het niet te ver over. Neem een stabiele houding gedurende de uitvoering van de werkzaamheden aan.** Dit zal een betere controle over het elektrotoestel / machine mogelijk maken tijdens onverwachte situaties.

**Draag gepaste kledij. Gebruik geen losse kledij en draag geen juwelen. Houd het haar en de kledij ver van bewegende onderdelen van het elektrotoestel / machine.** Losse kledij, juwelen of lang haar kunnen worden vastgegrepen door de bewegende onderdelen.

**Indien de toestellen aangepast zijn tot het aansluiten van stofafzuiging-of ophoping, controleer of ze correct aangesloten en gebruikt werden.** Gebruik van stofafzuiging verkleint het risico op stofgerelateerde gevaren.

**Zorg ervoor dat de verworven ervaring van veelvuldig gebruik van het elektrotoestel / machine er niet toe zal leiden dat de veiligheidsvoorschriften roekeloos worden genegeerd.** Roekeloze handelingen kunnen in een fractie van een seconde ernstige letsels veroorzaken.

### Gebruik en zorg voor het elektrotoestel / machine

**Overbelast elektrotoestel / machine niet. Gebruik het elektrotoestel / machine bestemd voor de gekozen toepassing.**

Een geschikt elektrotoestel / machine zal een betere en veilige werking garanderen indien het gebruikt voor de ontwikkelde belasting wordt.

**Gebruik het elektrotoestel / machine niet indien de elektrische schakelaar het in- en uitschakelen niet mogelijk maakt.** Het elektrotoestel / machine dat niet controleerbaar is met behulp van de netwerkschakelaar is gevaarlijk en dient door de technische dienst te worden hersteld. **Ontkoppel de stekker van de voedingskabel van de netwerkdooz en/of demonteer de accu, indien hij van het elektrotoestel / machine kan worden ontkoppeld alvorens het elektrotoestel / machine af te stellen, accessoires te vervangen of op te slagen.** Zulke voorzorgsmaatregelen zullen ervoor zorgen dat een toevallige inschakeling van het elektrotoestel / machine wordt vermeden.

**Bewaar het toestel op een plaats die ontoegankelijk voor kinderen is. Laat personen die niet vertrouwd zijn met de instructie het elektrotoestel / machine niet gebruiken.** Elektrotoestellen / machines kunnen in handen van ongeschoolde gebruikers gevaarlijk zijn.

**Onderhoud het elektrotoestel / machine en zijn accessoires. Controleer het elektrotoestel / machine op het gebied van slechte aanpassingen of het klem zitten van bewegende onderdelen, beschadiging van onderdelen en om het even welke andere omstandigheden die de werking van het elektrotoestel / machine kunnen beïnvloeden. Schade dient te worden hersteld alvorens het elektrotoestel / machine te gebruiken.** Vele ongevallen worden veroorzaakt door slecht onderhoud van het elektrotoestel / machine.

**Snijdende werktuigen dienen proper en scherp te zijn.** Snijdende werktuigen met scherpe randen die goed onderhouden zijn zullen zich minder beklemmen en kunnen tijdens de werking beter worden gecontroleerd.

**Gebruik elektrotoestellen / machines, accessoires en aanvullende werktuigen ed. overeenkomstig met deze instructie en houd rekening met hun soort en de arbeidsomstandigheden.** Gebruik van toestellen bestemd voor andere werkzaamheden dan hun bestemming kan een gevaarlijke situatie veroorzaken.

**Houd het handvat en de oppervlakken bestemd om te worden gegrepen altijd droog, proper en vrij van olie en vet.** Gladde handvaten en oppervlakken laten geen veilig gebruik toe en houden het elektrotoestel / machine niet onder controle in gevaarlijke situaties.

### Herstellingen

**Laat het elektrotoestel / machine herstellen enkel bij de bevoegde technische diensten die originele reserveonderdelen gebruiken.** Dit zal de gepaste veiligheid van het elektrotoestel garanderen.

## WAARSCHUWINGEN VOOR VEILIGHEID VAN SCHROEVENMACHINES

**Houd het gereedschap vast aan de geïsoleerde handgrepen tijdens werkzaamheden waarbij het bevestigingsmiddel in contact kan komen met een verborgen snoer of netsnoer.** Bevestigingselementen die in contact komen met "onder spanning staande" draden kunnen ervoor zorgen dat metalen delen van het gereedschap "onder spanning" komen te staan en elektrische schokken voor de gebruiker veroorzaken.

### AANVULLENDE VEILIGHEIDSIINSTRUCTIES

Tijdens het gebruik van het gereedschap dient men altijd de aan de handleiding bijgevoegde veiligheidsvoorschriften na te leven evenals de andere voorschriften met betrekking tot de veiligheid en de hygiëne op de werkvloer.

De gereedschappen mogen niet worden blootgesteld aan neerslag.

Men dient altijd te controleren of de bestaande voedingsspanning overeenkomt met het typeplaatje van het gereedschap.

Voor de start van de werkzaamheden dient men te controleren of de toegepaste opzetstukken niet beschadigd zijn. In geval van schade dient men de opzetstukken te vervangen.

Toegepaste dopsleutels en andere hulpmiddelen dienen te worden aangepast aan de werkzaamheden met pneumatisch gereedschap. Aanvullende onderdelen/ gereedschappen dienen in goede staat te zijn, schoon en onbeschadigd. Het is verboden de aansluiting van de sleutel of de aandrijfrol aan te passen.

Tijdens de werkzaamheden dient men gebruik te maken van een beschermende bril. Tevens wordt het aangeraden gebruik te maken van beschermende kleding en handschoenen.

Tijdens de werkzaamheden de slagmoersleutel met beide handen vasthouden.

### BEDIENING VAN DE SLAGMOERSLEUTEL

**LET OP!** De installatie van de apparatuur kan alleen worden uitgevoerd bij afgesloten voeding. **Trek de stekker uit het stopcontact!**

#### *Werkzaamheden met de slagmoersleutel*

Voordat men begint met het vastdraaien van schroeven of moeren door middel van de slagmoersleutel dient men handmatig de schroef of moer vast te draaien (tenminste twee omwentelingen)

Controleer of de sleutel de juiste omvang heeft met betrekking tot het vastgedraaide of losgedraaide onderdeel. Verkeerd gekozen afmetingen kunnen leiden tot beschadigingen van de sleutel evenals van de moeren of schroeven.

#### *Vastdraaien en losdraaien*

Plaats op de aandrijfrol de juiste slagmoersleutel. (II)

Sluit het gereedschap aan op de voeding.

Pak het gereedschap met beide handen vast. (III)

Plaats de sleutel op de schroef of moer.

Druk op de schakelaar en houd het gereedschap in een positie die overeenkomt met de gewenste draairichting. (IV)

In geval van vastdraaien de schakelaar indrukken vasthouden in de positie F en in geval van losdraaien in de positie R.

In geval van vastdraaien nadat de maximumkoppeling is bereikt zal de koppeling met betrekking tot overbelasting worden ingeschakeld en zal de aandrijving van de aandrijfrol worden uitgeschakeld. Op dat moment dient men de schakelaar los te laten en te wachten tot de motor volledig is gestopt met roteren.

In geval van losdraaien dient men te controleren of het moment waarop de moer is vastgedraaid niet het maximale draaimoment overschrijdt. In een dergelijk geval zal de koppeling met betrekking tot overbelasting tevens worden ingeschakeld en zal het losdraaien van de moeren niet mogelijk zijn.

Nadat de desbetreffende onderdelen zijn losgedraaid dient men de schakelaar los te laten en te wachten tot de motor volledig is gestopt met roteren.

Aan het einde van de werkzaamheden het gereedschap loskoppelen van de voeding en verder gaan met het onderhouden van het apparaat.

#### *Extra informatie*

Tijdens het werk oefen geen teveel druk op het verwerkte materiaal uit en doe het niet

De aangegeven totale waarde van de trillingen werd gemeten met een standaard methode en kan gebruikt worden om verschillende gereedschappen te vergelijken.

De verklaarde totale waarde van de trillingen kan bij de voorlopige evaluatie van de expositie worden gebruikt.

Aandacht! Emissie van trillingen tijdens het werken met het gereedschap kan afwijken van de aangegeven waarde, afhankelijk van hoe het gereedschap wordt gebruikt.

Aandacht! Het is verplicht de veiligheidsmaatregelen vast te stellen om de exploitant te beschermen, die zijn gebaseerd op de evaluatie van de expositie onder werkelijke arbeidsomstandigheden (inclusief alle fasen van de werkcyclus, bijv. Wanneer het gereedschap uit of in gebruik is, evenals wanneer het gereedschap staat aan).

**ONDERHOUD EN CONTROLE**

LET OP! Voordat men start met het afstellen, technisch onderhoud of het uitvoeren van controles dient de stekker van het apparaat uit het stopcontact te worden gehaald. Aan het einde van de werkzaamheden dient men de technische staat van het elektrische apparaat te controleren door middel van een visuele inspectie en een beoordeling van de behuizing, het handvat, stroomkabel, doorgankelijkheid van de ventilatiesleuven, borstels die eventuele vonken afgeven, geluidsniveau van de werking van de lagers en tandwielen, het opstarten en uniformiteit van de werking van het apparaat. Tijdens de garantieperiode dient men het elektrische apparaat niet te demonteren en dient men tevens geen onderdelen te vervangen aangezien dit de garantie ongeldig zal maken. In geval van eventuele onregelmatigheden die tijdens een controle zijn vastgesteld of tijdens de werkzaamheden dient het apparaat ter reparatie te worden aangeboden bij een daarvoor bestemd servicepunt. Na de werkzaamheden dient men de behuizing, ventilatieopeningen, schakelaars, extra handvaten en behuizing schoon te maken door middel van bv. luchtdruk (met een druk van max. 0,3 MPa), of door middel van een borstel/ kwast of droge doek zonder gebruik van chemicaliën en reinigingsvloeistoffen. Aanvullende onderdelen en de handvaten schoonmaken met een droge, schone doek.

## ΧΑΡΑΚΤΗΡΙΣΜΟΣ ΤΟΥ ΕΡΓΑΛΕΙΟΥ

Το κλειδί σύσφιξης είναι απλό ηλεκτρικό εργαλείο, II τάξης μόνωσης που προορίζεται για το ξεβίδωμα και βίδωμα των πωμάτων και βιδών. Χάρης την ηλεκτρική τροφοδότηση δεν απαιτείται η κατοχή της πνευματικής εγκατάστασης για την εργασία με το κλειδί. Το εργαλείο σχεδιάστηκε για την οικιακή χρήση αποκλειστικά και δεν μπορεί να εκμεταλλεύεται επαγγελματικά, δηλ. σε εργατικούς χώρους και εργασίες επί αμοιβή. Η σωστή, αξιόπιστη και ασφαλής εργασία του εργαλείου εξαρτάται από τη σωστή εκμετάλλευση, γι' αυτό:

**Πριν να ξεκινήσετε την εργασία με το εργαλείο πρέπει να διαβάσετε καλά τις οδηγίες χρήσης και να τις φυλάξετε.**

Για τις δημιουργημένες ζημιές σε αποτέλεσμα της μην υπακοής των κανόνων ασφαλείας και συστάσεων των οδηγιών χρήσης ο προμηθευτής δε φέρει καμία ευθύνη.

## ΕΞΟΠΛΙΣΜΟΣ

Το κλειδί παραδίδεται σε πλήρη κατάσταση και δε χρίζει συναρμολόγηση. Μαζί με το κλειδί παραδίδονται τα κλειδιά περικοχλίου.

## ΤΕΧΝΙΚΟΙ ΠΑΡΑΜΕΤΡΟΙ

Παράμετρος	Μονάδα μέτρησης	Αξία
Αριθμός καταλόγου		57091
Ονομαστική τάση	[V~]	230~
Ονομαστική συχνότητα	[Hz]	50
Ονομαστική ισχύ	[W]	800
Ταχύτητα περιστροφής	[min <sup>-1</sup> ]	2200
Μέγιστη στιγμή περιστροφής	[Nm]	325
Συχνότητα κρούσης	[min <sup>-1</sup> ]	2600
Μέγεθος οδηγού	["/ mm]	1/2 / 12,5
Τάξη ηλεκτρικής προστασίας		II
Βαθμός προστασίας (IPXX)		IP20
Μάζα	[κιλά]	3,23
Επίπεδο θορύβου		
- L <sub>wa</sub> (πίεση)	[dB] (A)	88,0 ± 3,0
- L <sub>wa</sub> (ισχύ)	[dB] (A)	99,0 ± 3,0
Ταλαντώσεις (βίδωμα κρούσης κατά τη μέγιστη επίδοση)	[m/s <sup>2</sup> ]	9,93 ± 1,5

## ΕΝΙΚΕΣ ΠΡΟΕΙΔΟΠΟΙΗΣΕΙΣ ΣΧΕΤΙΚΑ ΜΕ ΤΗΝ ΑΣΦΑΛΕΙΑ

**ΠΡΟΕΙΔΟΠΟΙΗΣΗ!** Κατά τη διάρκεια της εργασίας με το εργαλείο συνιστάται να τηρείτε πάντα τους βασικούς κανόνες ασφαλείας εργασίας συμπεριλαμβανομένων των αναφερομένων παρακάτω, για να μειώσετε τον κίνδυνο πυρκαγιάς, ηλεκτροπληξίας και να αποφύγετε τραυματισμούς.

**Προειδοποίηση!** Πρέπει να διαβάσετε όλες τις προειδοποιήσεις ασφαλείας, τις εικόνες και τις προδιαγραφές που παρέχονται με αυτό το ηλεκτρικό εργαλείο / μηχανήμα. Μη συμμόρφωση με αυτές οδηγίες μπορεί να προκαλέσει ηλεκτροπληξία, πυρκαγιά ή τραυματισμό.

**Φυλάξτε όλες τις προειδοποιήσεις και τις οδηγίες για μελλοντική χρήση.**

Ο ορισμός «ηλεκτρικό εργαλείο / μηχανήμα» που χρησιμοποιείται στις προειδοποιήσεις ισχύει για όλα τα εργαλεία / μηχανήματα που κινούνται με ηλεκτρικό ρεύμα, τόσο ενσύρματα όσο και ασύρματα.

### Ασφάλεια στο χώρο εργασίας

Κρατήστε το χώρο εργασίας καλά φωτισμένο και καθαρό. Η ακαταστασία και κακός φωτισμός μπορούν να προκαλέσουν ατυχήματα. Δεν πρέπει να χρησιμοποιείτε ηλεκτροεργαλεία / μηχανήματα στο χώρο με αυξημένο κίνδυνο έκρηξης, που περιέχει εύφλεκτα υγρά, αέρια ή ατμούς. Τα ηλεκτρικά εργαλεία / μηχανήματα δημιουργούν σπινθηρές που μπορούν να προκαλέσουν ανάφλεξη της σκόνης ή των ατμών.

Μην επιτρέπετε στα παιδιά και στα τρίτα πρόσωπα να πλησιάζουν το χώρο εργασίας. Η απώλεια της αυτοσυγκέντρωσης μπορεί να οδηγήσει σε απώλεια ελέγχου.

### Ασφάλεια με ηλεκτρική ενέργεια

Το βύσμα του καλωδίου τροφοδοσίας πρέπει να ταιριάζει με την πρίζα. Δεν πρέπει να τροποποιήσετε το φις με οποιον-

δήποτε τρόπο. Μη χρησιμοποιείτε ποτέ κάποιο προσαρμογέα στο βύσμα με γειωμένα ηλεκτρωεργαλεία / μηχανήματα. Ένα βύσμα που χωρίς κάποια τροποποίηση ταιριάζει στην πρίζα μειώνει τον κίνδυνο ηλεκτροπληξίας.

**Αποφύγετε την επαφή με γειωμένες επιφάνειες όπως σωλήνες, θερμάστρες και ψυγεία.** Η γείωση του σώματος αυξάνει τον κίνδυνο ηλεκτροπληξίας.

**Μην εκθέτετε τα ηλεκτρικά εργαλεία / μηχανήματα σε βροχή ή υγρασία.** Το νερό και η υγρασία που εισέρχονται μέσα στο ηλεκτρικό εργαλείο / μηχανήματα αυξάνουν τον κίνδυνο ηλεκτροπληξίας.

**Μην υπερφορτώνετε το καλώδιο τροφοδοσίας. Μη χρησιμοποιήσετε το καλώδιο τροφοδοσίας για να μεταφέρετε, να τραβήξετε ή να αποσυνδέσετε το βύσμα από την πρίζα. Αποφύγετε την επαφή του καλωδίου τροφοδοσίας με θερμότητα, λάδια, αιχμηρές άκρες και κινούμενα μέρη.** Η βλάβη ή η εμπλοκή του καλωδίου τροφοδοσίας αυξάνει τον κίνδυνο ηλεκτροπληξίας. Στην περίπτωση εργασίας στους εξωτερικούς χώρους, χρησιμοποιήστε ένα καλώδιο επέκτασης που προορίζεται για εργασία στους εξωτερικούς χώρους. Η χρήση ενός καλωδίου επέκτασης προσαρμοσμένου για εργασίες στους εξωτερικούς χώρους μειώνει τον κίνδυνο ηλεκτροπληξίας.

**Στην περίπτωση που η χρήση του ηλεκτρικού εργαλείου / μηχανήματος σε υγρό περιβάλλον είναι αναπόφευκτη, για την προστασία από την τάση τροφοδοσίας πρέπει να χρησιμοποιήσετε τη συσκευή προστασίας υπολειπόμενου ρεύματος (RCD). Η χρήση του RCD μειώνει τον κίνδυνο ηλεκτροπληξίας.**

### Προσωπική ασφάλεια

**Χρησιμοποιώντας ένα ηλεκτρικό εργαλείο / μηχανήμα να είστε καθ' όλη τη διάρκεια της εργασίας προσεκτικοί και λογικοί. Μη χρησιμοποιείτε ένα ηλεκτρικό εργαλείο / μηχανήμα ενώ είστε κουρασμένοι ή υπό την επήρεια ναρκωτικών, αλκοόλ ή φαρμάκων.** Ακόμη και μια στιγμή απροσεξίας κατά τη διάρκεια της εργασίας μπορεί να οδηγήσει σε σοβαρό τραυματισμό. **Εφαρμόστε μέτρα ατομικής προστασίας. Χρησιμοποιήστε πάντα προστατευτικά οράσεως.** Εφαρμογή μέτρων ατομικής προστασίας όπως μάσκα εναντίων της σκόνης, αντιολισθητικά υποδήματα, κράνος και προστατευτικά της ακοής μειώνουν τον κίνδυνο σοβαρού τραυματισμού.

**Αποτρέψτε μια τυχαία ενεργοποίηση. Προτού συνδέσετε ένα ηλεκτρωεργαλείο / μηχανήμα στο ρεύμα και/ή στην μπαταρία, να το ανασηκώσετε ή να το μεταφέρετε, βεβαιωθείτε ότι ο ηλεκτρικός διακόπτης βρίσκεται στη θέση «εκτός λειτουργίας».** Η μετακίνηση του ηλεκτρωεργαλείου / μηχανήματος με το δάχτυλο στο διακόπτη ή σύνδεση στο ρεύμα ενός ηλεκτρωεργαλείου / μηχανήματος όταν ο διακόπτης βρίσκεται στη θέση «σύνδεσης», μπορεί να οδηγήσει σε σοβαρό τραυματισμό.

**Προτού ενεργοποιήσετε το ηλεκτρικό εργαλείο / μηχανήμα, αφαιρέστε όλα τα κλειδιά και άλλα εργαλεία που χρησιμοποιήθηκαν κατά την ρύθμισή του.** Το κλειδί που παραμένει στα περιστρεφόμενα μέρη του εργαλείου / μηχανήματος μπορεί να προκαλέσει σοβαρούς τραυματισμούς.

**Μην προσπαθείτε να φτάσετε και μη γένητε υπερβολικά μακριά. Διατηρήστε τη σωστή στάση και ισορροπία όλη την ώρα.** Αυτό θα σας επιτρέψει να ελέγξετε πιο εύκολα το ηλεκτρωεργαλείο / μηχανήμα στην περίπτωση απρόσμενης κατάστασης κατά τη διάρκεια της εργασίας.

**Ντυθείτε σωστά. Μη φοράτε χαλαρά ρούχα και κοσμήματα. Κρατήστε τα μαλλιά καθώς και τα ρούχα μακριά από τα κινούμενα μέρη του εργαλείου / μηχανήματος.** Χαλαρά ρούχα, κοσμήματα ή μακριά μαλλιά μπορούν να πιάσουν τα κινούμενα μέρη του. Στην περίπτωση που το εργαλείο σας έχει σχεδιαστεί να μπορεί να συνδέεται με την απορρόφηση ή τη συλλογή σκόνης, βεβαιωθείτε ότι το συνδέσατε και χειρίζεστε σωστά. Η χρήση του απορροφητήρα σκόνης μειώνει τους κινδύνους που σχετίζονται με τη σκόνη.

**Μην επιτρέψετε τη πείρα που αποκτήσατε από τη συχνή χρήση του εργαλείου / μηχανήματος να οδηγήσει στην απροσεξία και στην αγνόηση των κανόνων ασφαλείας.** Οι απρόσεκτες ενέργειες μπορούν να προκαλέσουν σοβαρούς τραυματισμούς σε ένα κλάσμα του δευτερολέπτου.

### Χρήση και φροντίδα του ηλεκτρωεργαλείου / μηχανήματος

**Μην υπερφορτώνετε το ηλεκτρωεργαλείο / μηχανήμα. Χρησιμοποιήστε ένα ηλεκτρωεργαλείο / μηχανήμα κατάλληλο για τη συγκεκριμένη εργασία.** Ένα κατάλληλο ηλεκτρωεργαλείο / μηχανήμα που έχει σχεδιαστεί για το συγκεκριμένο φορτίο, θα σας εξασφαλίσει την άνετη και ασφαλή εργασία.

**Μη χρησιμοποιείτε ένα ηλεκτρωεργαλείο / μηχανήμα, όταν ηλεκτρικός διακόπτης δεν επιτρέπει τη σύνδεση και την αποσύνδεση.** Ένα εργαλείο / μηχανήμα, η χρήση του οποίου δεν μπορείτε να ελέγξετε με το διακόπτη, είναι επικίνδυνο και πρέπει να το στείλετε για επισκευή.

**Προτού κάνετε τη ρύθμιση, αντικατάσταση του αξεσουάρ ή αποθήκευση του εργαλείου / μηχανήματος, αποσυνδέστε το βύσμα από την πρίζα του ρεύματος και/ή αποσυναρμολογήστε τη μπαταρία - εάν η μπαταρία αποσυνδέεται από το εργαλείο / μηχανήμα.** Αυτά τα προληπτικά μέτρα θα σας επιτρέψουν να αποφύγετε κάποια τυχαία ενεργοποίηση του ηλεκτρωεργαλείου / μηχανήματος.

**Το εργαλείο πρέπει να αποθηκεύσετε σε ένα μέρος απρόσιτο στα παιδιά, μην αφήσετε να το χρησιμοποιούν άτομα που δεν γνωρίζουν τον χειρισμό του ηλεκτρωεργαλείου / μηχανήματος ή αυτές τις οδηγίες.** Τα ηλεκτρικά εργαλεία / μηχανήματα είναι επικίνδυνα στα χέρια των μη εκπαιδευμένων χρηστών.

**Τα ηλεκτρωεργαλεία / μηχανήματα και εξαρτήματα απαιτούν συντήρηση. Ελέγξτε το εργαλείο / μηχανήμα για αναντιστοιχίες ή εμπλοκές των κινητών εξαρτημάτων, ζημιά στα εξαρτήματα και για οποιαδήποτε άλλη παράμετρο που μπορεί να επηρεάσει τη λειτουργία του ηλεκτρικού εργαλείου / μηχανήματος. Τις ζημιές πρέπει να επιδιορθώσετε προτού χρησιμοποιήσετε το ηλεκτρωεργαλείο / μηχανήμα.** Πολλά ατυχήματα οφείλονται σε ακατάλληλα συντηρημένα εργαλεία / μηχανήματα. Τα εργαλεία κοπής κρατήστε καθαρά και ακονισμένα. Ένα εργαλείο κοπής μετά από την ορθή συντήρηση και με αιχμηρές άκρες, είναι λιγότερο επιρρεπές σε εμπλοκές και να ελέγχεται πιο εύκολα κατά τη διάρκεια της εργασίας.

Χρησιμοποιείτε ηλεκτρικά εργαλεία / μηχανήματα, αξεσουάρ και εξαρτήματα κ.λπ. σύμφωνα με αυτές τις οδηγίες, λαμβάνοντας υπόψη το είδος και τις συνθήκες εργασίας. Η χρήση εργαλείου για εργασία διαφορετική από εκείνη που έχει σχεδιαστεί πιθανόν θα προκαλέσει μια επικίνδυνη κατάσταση.

Τις λαβές καθώς και την επιφάνεια κράτησης πρέπει να διατηρείτε στεγνές, καθαρές, χωρίς λάδια και λίπη. Οι ολισθηρές λαβές και οι επιφάνειες πιασίματος, δεν επιτρέπουν την ασφαλή χρήση ούτε τον έλεγχο του εργαλείου / μηχανήματος σε επικίνδυνες καταστάσεις.

### Συντήρηση

Η επισκευή του ηλεκτρωεργαλείου / μηχανήματος επιτρέπεται μόνο σε ένα εξουσιοδοτημένο συνεργείο που χρησιμοποιεί μόνο γνήσια ανταλλακτικά. Αυτό εγγυάται την επαρκή ασφάλεια εργασίας με το ηλεκτρωεργαλείο.

### ΠΡΟΕΙΔΟΠΟΙΗΣΕΙΣ ΓΙΑ ΤΟΥΣ ΟΔΗΓΟΥΣ ΑΣΦΑΛΕΙΑΣ

Κρατήστε το εργαλείο με μονωμένες λαβές κατά τη διάρκεια της εργασίας, όπου ο συνδετήρας μπορεί να έρθει σε επαφή με ένα κρυφό καλώδιο ή καλώδιο τροφοδοσίας. Τα στοιχεία στερέωσης που έρχονται σε επαφή με «ζωντανά» σύρματα μπορούν να προκαλέσουν μεταλλικά μέρη του εργαλείου να γίνουν «ζωντανά» και να προκαλέσουν ηλεκτροπληξία στον χειριστή.

### ΠΡΟΣΘΕΤΕΣ ΟΔΗΓΙΕΣ ΑΣΦΑΛΕΙΑΣ

Κατά τη χρήση του εργαλείου, να υπακούετε πάντα τις συνημμένες οδηγίες χρήσης ασφαλείας, όπως επίσης και άλλες οδηγίες της ασφαλείας και υγιεινής κατά την εργασία.

Το εργαλείο δεν πρέπει να εκτίθεται στην επιρροή των ατμοσφαιρικών βροχοπτώσεων.

Πρέπει πάντα να ελέγχετε, εάν η υπάρχουσα τάση τροφοδότησης αντιστοιχεί στην τάση που δίνεται στο ονομαστικό πινακάκι του εργαλείου.

Πριν την έναρξη της χρήσης πρέπει να βεβαιωθείτε, πως το χρησιμοποιημένο καπάκι δεν έχει πάθει βλάβη. Στην περίπτωση της παρατήρησης των βλαβών πρέπει να αντικαταστήσετε το καπάκι σε νέο μη κατεστραμμένο.

Τα κλειδιά περικοχλίων που χρησιμοποιούνται και άλλα τοποθετημένα εργαλεία πρέπει να είναι κατάλληλα για την εργασία με τα πνευματικά εργαλεία. Τα πρόσθετα εργαλεία πρέπει να είναι αποδοτικά, καθαρά και να λειτουργούν, και το μέγεθός τους κατάλληλο στο μέγεθος των οδηγών. Απαγορεύεται η τροποποίηση των καλύκων σύσφιξης ή του οδηγού.

Κατά την εργασία πρέπει να φοράτε τα γυαλιά προστασίας, συνιστάται η χρήση των γαντιών ή της ένδυσης προστασίας.

Κατά την εργασία το κλειδί πρέπει πάντα να κρατιέται με τα δύο χέρια.

### Η ΧΡΗΣΗ ΤΟΥ ΚΛΕΙΔΙΟΥ

**ΠΡΟΣΟΧΗ!** Η εγκατάσταση του εξοπλισμού μπορεί να πραγματοποιείται μόνο με το αποσυνδεδεμένο το ηλεκτρικό ρεύμα. **Βγάλτε το φως του εργαλείου από τη πρίζα!**

#### *Εργασία με τα κλειδιά σύσφιξης*

Πριν την έναρξη του βιδώματος της βίδας ή του πώματος με το κλειδί σύσφιξης, βιδώστε με το χέρι τη βίδα ή το πώμα στο σπείρωμα (τουλάχιστον δύο περιστροφές).

Βεβαιωθείτε, πως επιλέχτηκε σωστά το μέγεθος του κλειδιού σύσφιξης όσον αφορά το ξεβιδωμένο ή βιδωμένο στοιχείο. Το κακό ταιρίασμα των μεγεθών μπορεί να φέρει ως αποτέλεσμα την καταστροφή όπως του κλειδιού έτσι και του πώματος ή της βίδας.

#### *Βιδωμα και ξεβιδωμα*

Εγκαταστήστε στον οδηγό το κατάλληλο κλειδί σύσφιξης. (II)

Συνδέστε το εργαλείο στην τροφοδότηση.

Πιάστε το εργαλείο με τα δύο χέρια. (III)

Το κλειδί σύσφιξης τοποθετήστε στο πώμα ή την κεφαλή της βίδας.

Πατήστε το διακόπτη και κρατήστε το στη θέση που αναλογεί στην κατεύθυνση των περιστροφών που επιθυμείτε. (IV)

Στην περίπτωση του βιδώματος πατήστε και κρατήστε το διακόπτη στη θέση F, ενώ στην περίπτωση του ξεβιδώματος στη θέση R.

Στην περίπτωση του βιδώματος, μετά από το κατόρθωμα της μέγιστης στιγμής περιστροφής, θα λειτουργήσει ο συμπλέκτης της επιβάρυνσης και θα αποσυνδεθεί η πρόωση του οδηγού. Πρέπει τότε να αφήσετε το διακόπτη και να περιμένετε μέχρι να σταματήσουν πλήρως η περιστροφές του κινητήρα.

Στην περίπτωση του ξεβιδώματος, πρέπει να ελέγξετε εάν η στιγμή, στην οποία βιδώθηκε το πώμα δεν ξεπερνά τη μέγιστη στιγμή περιστροφής του κλειδιού. Σε αυτή την περίπτωση επίσης θα λειτουργήσει ο συμπλέκτης επιβάρυνσης και μπορεί να μην είναι δυνατό το ξεβιδωμα του πώματος.

Μετά το ξεβιδωμα πρέπει να απελευθερώσετε την πίεση του εργαλείου και να περιμένετε μέχρι να σταματήσουν πλήρως η περιστροφές του κινητήρα.

Μετά από τη λήξη της εργασίας πρέπει να αποσυνδέσετε το εργαλείο από την τροφοδότηση και να ξεκινήσετε τη συντήρηση.

*Επιπλέον πληροφορίες*

Κατά τη διάρκεια της εργασίας δεν ασκούν υπερβολική πίεση στο επεξεργασμένο υλικό και δεν το κάνουν

Η δηλούμενη συνολική τιμή των κραδασμών μετρήθηκε με μία τυποποιημένη μέθοδο και μπορεί να χρησιμοποιηθεί για τη σύγκριση διαφορετικών εργαλείων.

Η δηλωμένη συνολική τιμή των κραδασμών μπορεί να χρησιμοποιηθεί κατά την προκαταρκτική αξιολόγηση της έκθεσης.

Προσοχή! Η εκπομπή κραδασμών κατά τη διάρκεια της εργασίας με το εργαλείο μπορεί να διαφέρει από τη δηλωμένη τιμή, ανάλογα με τον τρόπο χρήσης του εργαλείου.

Προσοχή! Απαιτείται να καθοριστούν τα μέτρα ασφαλείας για την προστασία του χειριστή, τα οποία βασίζονται στην αξιολόγηση της έκθεσης σε πραγματικές συνθήκες λειτουργίας (συμπεριλαμβανομένων όλων των σταδίων του κύκλου εργασίας, π.χ. όταν το εργαλείο είναι απενεργοποιημένο ή ρελαντί, καθώς και όταν το εργαλείο είναι ενεργοποιημένη).

**ΣΥΝΤΗΡΗΣΗ ΚΑΙ ΕΠΙΣΚΕΥΕΣ**

**ΠΡΟΣΟΧΗ!** Πριν το ξεκίνημα της ρύθμισης, της τεχνικής εξυπηρέτησης ή συντήρησης βγάλε το φως του εργαλείου από το ηλεκτρικό ρεύμα. Μετά από τη λήξη της εργασίας πρέπει να ελέγξετε την τεχνική κατάσταση του ηλεκτρικού εργαλείου μέσω της εξωτερικής παρακολούθησης και της αξιολόγησης: του σκελετού και της χειρολαβής, του ηλεκτρικού καλωδίου με το φως και την ευελιξία, τη λειτουργία του ηλεκτρικού καλωδίου, τη διαπερατότητα των αεροθυρίδων, της πυροδότησης των βουρτσών, τον θόρυβο της εργασίας των των ρουλεμάν και μετατροπέων, της εκκίνησης και της ισότητας της εργασίας. Κατά την εγγυητική περίοδο ο χρήστης δεν μπορεί να αποσυναρμολογεί τα ηλεκτρικά εργαλεία, ούτε να κάνει αντικατάσταση κανενός υποσυνόλου ή τμημάτων της ολότητας, διότι αυτό προκαλεί την απώλεια των εγγυητικών δικαιωμάτων. Όλες οι παρατυπίες παρατηρημένες κατά την επιθεώρηση, ή κατά τη διάρκεια της εργασίας, είναι το σήμα για την διεξαγωγή της επισκευής στο σημείο επισκευών. Μετά από τη λήξη της εργασίας, το περίβλημα, οι αεροθυρίδες, οι διακόπτες, η πρόσθετη χειρολαβή και τα καλύμματα πρέπει να καθαριστούν π.χ. με τη ροή του αέρα (με την πίεση όχι μεγαλύτερη από 0,3 MPa), με το πινέλο ή το στεγνό πανί χωρίς την χρήση των χημικών μέσων ή των απορρυπαντικών. Τα εργαλεία και οι μοχλοί να καθαρίζονται με το στεγνό καθαρό πανί.

TOYA S.A.  
ul. Sołtysowicka 13 - 15  
51 - 168 Wrocław  
tel.: 071 32 46 200  
fax: 071 32 46 373  
e-mail: biuro@yato.pl

ODDZIAŁ WARSZAWSKI  
Teren ProLogis Park Nadarzyn  
al. Kasztanowa 160  
05 - 831 Młochów k. Nadarzalna  
tel.: 022 73 82 800  
fax: 022 73 82 828

TOYA ROMANIA SA  
Soseaua Odai 109-123  
Sector 1, Bucuresti  
www.yato.ro  
office@yato.ro  
tel: 031 710 8692  
fax 0317104008

# DEKLARACJA ZGODNOŚCI

1223/57091/EC/2023

Deklarujemy z pełną odpowiedzialnością, że niżej wymienione wyroby:

**Elektryczny klucz udarowy ~230 V; 50 Hz; 800 W; 2200 min<sup>-1</sup>; 12,5 mm; nr kat. 57091**

do których odnosi się niniejsza deklaracja, są zgodne z poniższymi normami:

EN 62841-1:2015  
EN 62841-2-2:2014  
EN IEC 55014-1:2021  
EN IEC 55014-2:2021  
EN IEC 61000-3-2:2019 + A1:2021  
EN 61000-3-3:2013 + A1:2019 + A2:2021

i spełniają wymagania dyrektyw:

2014/30/EU Kompatybilność elektromagnetyczna  
2006/42/WE Maszyny i urządzenia bezpieczeństwa  
2011/65/EU Substancje niebezpieczne w sprzęcie elektrycznym

Numer seryjny: dotyczy wszystkich numerów seryjnych urządzeń wymienionych w deklaracji

Dwie ostatnie cyfry roku, w którym wprowadzono oznaczenie CE: 17

Rok budowy / produkcji: 2023

Nazwisko i adres osoby upoważnionej do przygotowania dokumentacji technicznej:

Tomasz Zych

TOYA S.A., ul. Sołtysowicka 13 - 15, 51-168 Wrocław, Polska

 **TOYA SPÓŁKA Z OGRANICZONĄ ODPOWIEDZIALNOŚCIĄ**  
**SPECJALISTA DS. TECHNICZNYCH**  
**TOMASZ ZYCH**

(nazwisko i podpis osoby upoważnionej)

Wrocław, 2023.12.01

(miejsce i data wystawienia)



TOYA S.A.  
ul. Sołtysowicka 13 - 15  
51 - 168 Wrocław  
tel.: 071 32 46 200  
fax: 071 32 46 373  
e-mail: biuro@yato.pl

ODDZIAŁ WARSZAWSKI  
Teren ProLogis Park Nadarzyn  
al. Kasztanowa 160  
05 - 831 Mochów k. Nadarzyna  
tel.: 022 73 82 800  
fax: 022 73 82 828

TOYA ROMANIA SA  
Soseaua Odai 109-123  
Sector 1, Bucuresti  
www.yato.ro  
office@yato.ro  
tel: 031 710 8692  
fax 0317104008

# DECLARATION OF CONFORMITY

1223/57091/EC/2023

We declare and guarantee with full responsibility that the following products:

**Electric impact wrench ~230 V; 50 Hz; 800 W; 2200 min<sup>-1</sup>; 12,5 mm; item no. 57091**

meet requirements of the following European Standards / Technical Specifications:

EN 62841-1:2015  
EN 62841-2-2:2014  
EN IEC 55014-1:2021  
EN IEC 55014-2:2021  
EN IEC 61000-3-2:2019 + A1:2021  
EN 61000-3-3:2013 + A1:2019 + A2:2021

and fulfill requirements of the following European Directives:

2006/42/EC Machinery and safety elements  
2014/30/EU Electromagnetic compatibility (EMC) Directive  
2011/65/EU Restriction of the Use of Certain Hazardous Substances

Serial number: concern all serial numbers of item(s) mentioned in this declaration  
The last two digits of the year in which the CE marking was affixed: 17  
Year of production: 2023

The person authorized to compile the technical file:  
Tomasz Zych  
TOYA S.A., ul. Sołtysowicka 13 - 15, 51-168 Wrocław, Polska

Wrocław, 2023.12.01  
(Place and date of issue)

 TOYA SPÓŁKA AKCYJNA  
SPECJALISTA DS. TECHNICZNYCH  
TOMASZ ZYCH

(Name and signature of authorized person)

TOYA S.A.  
ul. Sołtysowicka 13 - 15  
51 - 168 Wrocław  
tel.: 071 32 46 200  
fax: 071 32 46 373  
e-mail: biuro@yato.pl

ODDZIAŁ WARSZAWSKI  
Teren ProLogis Park Nadarzyn  
al. Kasztanowa 160  
05 - 831 Młochów k. Nadarzyna  
tel.: 022 73 82 800  
fax: 022 73 82 828

TOYA ROMANIA SA  
Soseaua Odai 109-123  
Sector 1, Bucuresti  
www.yato.ro  
office@yato.ro  
tel: 031 710 8692  
fax 0317104008

# DECLARAȚIE DE CONFORMITATE

1223/57091/EC/2023

Declarăm și garantăm pe proprie răspundere că produsele următoare:

**Cheie electrică ~230 V; 50 Hz; 800 W; 2200 min<sup>-1</sup>; 12,5 mm; cod articol. 57091**

satisfac cerințele Standardelor europene / Specificațiilor tehnice următoare:

EN 62841-1:2015  
EN 62841-2-2:2014  
EN IEC 55014-1:2021  
EN IEC 55014-2:2021  
EN IEC 61000-3-2:2019 + A1:2021  
EN 61000-3-3:2013 + A1:2019 + A2:2021

și satisfac cerințele Directivelor europene următoare:

2006/42/WE Directiva pentru utilaje și dispozitive de siguranță (H.G. nr. 1029/2008)  
2014/30/UE Directiva privind compatibilitatea electromagnetică (EMC) (H.G. nr. 487/2016)  
2011/65/UE Restricția utilizării unor substanțe periculoase (H.G. nr. 322/2013)  
2014/35/EU Directivă distribuție echipamente electrice în limite de tensiune (H.G. nr. 409/2016)

Număr de serie: se referă la toate numere de serie ale articolelor specificate în această declarație

Ultimele două cifre ale anului în care s-a aplicat marcarea: 17

Anul de fabricație: 2023

Persoana autorizată să întocmească dosarul tehnic:

Tomasz Zych

TOYA S.A., ul. Sołtysowicka 13 - 15, 51-168 Wrocław, Polonia

Wrocław, 2023.12.01

(locul și data emiterii)

 TOYA S.P. ROMANIA  
SPECIALISTA DS. TEHNICIZNYCH  
TOMASZ ZYCH

(nume și semnătura persoanei autorizate)



